

令和8年6月第3回真庭市議会定例会 付議事件一覧

令和8年(2026年)5月29日 提出

| 議案番号   |    | 付議事件名                                  | ページ |
|--------|----|--|-----|
| 報告第4号  | 1  | 令和7年度(2025年度)真庭市一般会計予算繰越明許費繰越計算書について   | 2   |
| 報告第5号  | 2  | 令和7年度(2025年度)真庭市水道事業会計予算繰越計算書について      | 8   |
| 報告第6号  | 3  | 令和7年度(2025年度)真庭市下水道事業会計予算繰越計算書について     | 10  |
| 専決第2号  | 4  | 真庭市税条例の一部改正について                        | 12  |
| 専決第3号  | 5  | 真庭市国民健康保険税条例の一部改正について                  | 61  |
| 議案第49号 | 6  | 農業委員会委員の任命について                         | 88  |
| 議案第50号 | 7  | 真庭市個人番号の利用及び特定個人情報の提供に関する条例の一部改正について   | 90  |
| 議案第51号 | 8  | 真庭市地方活力向上地域における固定資産税の特例に関する条例の一部改正について | 93  |
| 議案第52号 | 9  | 動産の買入れについて                             | 96  |
| 議案第53号 | 10 | 動産の買入れについて                             | 100 |
| 議案第54号 | 11 | 動産の買入れについて                             | 104 |
| 議案第55号 | 12 | 令和8年度(2026年度)真庭市一般会計補正予算(第1号)について      | 108 |

報告第 4 号

令和7年度(2025年度)真庭市一般会計予算繰越明許費繰越計算書について

令和7年度真庭市一般会計予算の繰越明許費は、別紙のとおり翌年度に繰り越したので、地方自治法施行令(昭和22年政令第16号)第146条第2項の規定により報告する。

令和8年(2026年)5月29日 提出

真庭市長 太田 昇

令和7年度(2025年度)真庭市一般会計予算繰越明許費繰越計算書

(単位：円)

| 款     | 項           | 事業名                | 金額          | 翌年度繰越額      | 左の財源内訳      |             |    |     |            |
|-------|-------------|--------------------|-------------|-------------|-------------|-------------|----|-----|------------|
|       |             |                    |             |             | 既収入<br>特定財源 | 未収入特定財源     |    |     | 一般財源       |
|       |             |                    |             |             |             | 国庫支出金       | 市債 | その他 |            |
| 2 総務費 | 1 総務管理費     | キャッシュレス・市民ポイント推進事業 | 127,603,000 | 22,000,000  | 0           | 11,000,000  | 0  | 0   | 11,000,000 |
|       |             | 地域通貨活用物価高騰対策事業     | 165,000,000 | 162,769,000 | 0           | 148,022,000 | 0  | 0   | 14,747,000 |
|       |             | 集会所等整備費補助金         | 13,448,000  | 9,466,000   | 0           | 8,466,000   | 0  | 0   | 1,000,000  |
|       | 3 戸籍住民基本台帳費 | 戸籍住民基本台帳改修等事業      | 21,706,000  | 8,157,000   | 0           | 8,156,000   | 0  | 0   | 1,000      |
|       | 5 統計調査費     | 国土調査事業             | 32,020,000  | 23,528,000  | 0           | 17,571,000  | 0  | 0   | 5,957,000  |
| 3 民生費 | 1 社会福祉費     | 福祉移送サービス事業         | 11,244,000  | 4,000,000   | 0           | 3,600,000   | 0  | 0   | 400,000    |

令和7年度(2025年度)真庭市一般会計予算繰越明許費繰越計算書

(単位：円)

| 款            | 項       | 事業名                      | 金額          | 翌年度繰越額      | 左の財源内訳      |            |    |     |            |
|--------------|---------|--------------------------|-------------|-------------|-------------|------------|----|-----|------------|
|              |         |                          |             |             | 既収入<br>特定財源 | 未収入特定財源    |    |     | 一般財源       |
|              |         |                          |             |             |             | 国庫支出金      | 市債 | その他 |            |
| 3 民生費        | 1 社会福祉費 | 障がい者就労支援事業所<br>設備整備等支援事業 | 5,000,000   | 5,000,000   | 0           | 4,500,000  | 0  | 0   | 500,000    |
|              | 2 児童福祉費 | 物価高対応子育て応援手<br>当         | 131,183,000 | 3,910,000   | 0           | 3,400,000  | 0  | 0   | 510,000    |
| 6 農林水産業<br>費 | 1 農業費   | 農業振興各種補助金                | 93,120,000  | 71,300,000  | 0           | 64,600,000 | 0  | 0   | 6,700,000  |
|              |         | 飼料価格高騰緊急対策支<br>援事業       | 8,176,000   | 8,176,000   | 0           | 7,400,000  | 0  | 0   | 776,000    |
|              |         | 酪農等集中対策事業                | 110,000,000 | 110,000,000 | 0           | 99,700,000 | 0  | 0   | 10,300,000 |
|              | 2 林業費   | 森林循環及び低コスト施<br>業促進整備事業   | 122,667,000 | 50,000,000  | 0           | 45,300,000 | 0  | 0   | 4,700,000  |

令和7年度(2025年度)真庭市一般会計予算繰越明許費繰越計算書

(単位：円)

| 款        | 項     | 事業名           | 金額         | 翌年度繰越額     | 左の財源内訳      |            |            |     |           |
|----------|-------|---------------|------------|------------|-------------|------------|------------|-----|-----------|
|          |       |               |            |            | 既収入<br>特定財源 | 未収入特定財源    |            |     | 一般財源      |
|          |       |               |            |            |             | 国庫支出金      | 市債         | その他 |           |
| 6 農林水産業費 | 2 林業費 | 林道改修等管理費      | 25,000,000 | 16,500,000 | 0           | 0          | 15,500,000 | 0   | 1,000,000 |
|          |       | 林道施設整備等事業     | 26,505,000 | 966,000    | 64,000      | 368,000    | 500,000    | 0   | 34,000    |
|          |       | 小規模林道整備事業     | 15,675,000 | 6,798,000  | 0           | 3,184,000  | 2,500,000  | 0   | 1,114,000 |
| 7 商工費    | 1 商工費 | 商工会経営改善普及事業   | 61,000,000 | 31,000,000 | 0           | 28,100,000 | 0          | 0   | 2,900,000 |
|          |       | 商工業振興対策事業費補助金 | 35,298,000 | 25,000,000 | 0           | 22,600,000 | 0          | 0   | 2,400,000 |
|          |       | 事業者米価高騰対策支援事業 | 40,000,000 | 24,344,000 | 0           | 20,544,000 | 0          | 0   | 3,800,000 |

令和7年度(2025年度)真庭市一般会計予算繰越明許費繰越計算書

(単位：円)

| 款     | 項         | 事業名            | 金額          | 翌年度繰越額      | 左の財源内訳      |            |             |     |           |
|-------|-----------|----------------|-------------|-------------|-------------|------------|-------------|-----|-----------|
|       |           |                |             |             | 既収入<br>特定財源 | 未収入特定財源    |             |     | 一般財源      |
|       |           |                |             |             |             | 国庫支出金      | 市債          | その他 |           |
| 7 商工費 | 1 商工費     | 産業サポートセンター運営事業 | 2,350,000   | 2,000,000   | 0           | 1,800,000  | 0           | 0   | 200,000   |
|       |           | 観光客誘致推進事業      | 103,702,000 | 12,600,000  | 0           | 11,200,000 | 0           | 0   | 1,400,000 |
| 8 土木費 | 2 道路橋りょう費 | 道路維持臨時管理費      | 213,607,000 | 16,755,000  | 0           | 0          | 16,200,000  | 0   | 555,000   |
|       |           | 舗装長寿命化事業       | 110,809,000 | 8,107,000   | 0           | 0          | 8,100,000   | 0   | 7,000     |
|       |           | 除雪自動車等整備事業     | 84,247,000  | 55,779,000  | 0           | 20,000,000 | 34,200,000  | 0   | 1,579,000 |
|       |           | 道路新設改良事業       | 307,164,000 | 178,897,000 | 88,000      | 56,435,000 | 119,300,000 | 0   | 3,074,000 |

令和7年度(2025年度)真庭市一般会計予算繰越明許費繰越計算書

(単位：円)

| 款        | 項              | 事業名            | 金額            | 翌年度繰越額        | 左の財源内訳      |             |             |         |            |
|----------|----------------|----------------|---------------|---------------|-------------|-------------|-------------|---------|------------|
|          |                |                |               |               | 既収入<br>特定財源 | 未収入特定財源     |             |         | 一般財源       |
|          |                |                |               |               |             | 国庫支出金       | 市債          | その他     |            |
| 8 土木費    | 2 道路橋りょう費      | 橋りょう修繕事業       | 355,000,000   | 155,700,000   | 30,000      | 91,541,000  | 61,500,000  | 0       | 2,629,000  |
|          | 3 河川費          | 河川施設等臨時管理費     | 173,589,000   | 90,947,000    | 0           | 0           | 90,900,000  | 0       | 47,000     |
| 9 消防費    | 1 消防費          | 消防車両・施設等整備事業   | 676,635,000   | 530,302,000   | 0           | 0           | 529,300,000 | 0       | 1,002,000  |
|          |                | 非常備消防施設等整備事業   | 79,793,000    | 30,753,000    | 57,000      | 0           | 29,200,000  | 0       | 1,496,000  |
| 10 教育費   | 1 教育総務費        | 教育魅力化推進事業      | 64,724,000    | 16,730,000    | 8,366,000   | 8,364,000   | 0           | 0       | 0          |
| 11 災害復旧費 | 1 農林水産業施設災害復旧費 | 農地災害復旧事業（現年補助） | 12,700,000    | 7,640,000     | 0           | 5,296,000   | 1,000,000   | 220,000 | 1,124,000  |
| 合 計      |                |                | 3,228,965,000 | 1,689,124,000 | 8,605,000   | 691,147,000 | 908,200,000 | 220,000 | 80,952,000 |

報告第 5 号

令和 7 年度(2025 年度)真庭市水道事業会計予算繰越計算書について

令和 7 年度真庭市水道事業会計のうち建設改良費に係る予算を別紙のとおり翌年度に繰り越したので、地方公営企業法(昭和 27 年法律第 292 号)第 26 条第 3 項の規定により報告する。

令和 8 年(2026 年)5 月 29 日 提出

真庭市長 太 田 昇

令和7年度(2025年度)真庭市水道事業会計予算繰越計算書

地方公営企業法第26条第1項の規定による建設改良費の繰越額

| 款       | 項       | 事業名  | 予 算<br>計上額      | 支払義務<br>発生額     | 翌年度<br>繰越額      | 左の財源内訳      |         |        |                 | 不用額    | 翌年度繰越額に係る繰越を要するたな卸資産の購入限度額 | 説 明    |                     |
|---------|---------|------|-----------------|-----------------|-----------------|-------------|---------|--------|-----------------|--------|----------------------------|--------|---------------------|
|         |         |      |                 |                 |                 | 既収入<br>特定財源 | 未収入特定財源 |        |                 |        |                            |        | 損益勘定<br>留保資金        |
|         |         |      |                 |                 |                 |             | 国県補助金   | 企業債    | 工事負担金           |        |                            |        |                     |
| 1 資本的支出 | 1 建設改良費 | 水道事業 | 円<br>83,000,000 | 円<br>48,884,000 | 円<br>13,100,000 | 円<br>0      | 円<br>0  | 円<br>0 | 円<br>13,100,000 | 円<br>0 | 円<br>21,016,000            | 円<br>0 | 他事業との調整に不測の日数を要したため |
| 合 計     |         |      | 83,000,000      | 48,884,000      | 13,100,000      | 0           | 0       | 0      | 13,100,000      | 0      | 21,016,000                 | 0      |                     |

報告第 6 号

令和 7 年度(2025 年度)真庭市下水道事業会計予算繰越計算書について

令和 7 年度真庭市下水道事業会計のうち建設改良費に係る予算を別紙のとおり翌年度に繰り越したので、地方公営企業法(昭和 27 年法律第 292 号)第 26 条第 3 項の規定により報告する。

令和 8 年(2026 年)5 月 29 日 提出

真庭市長 太 田 昇

令和7年度(2025年度)真庭市下水道事業会計予算繰越計算書

地方公営企業法第26条第1項の規定による建設改良費の繰越額

| 款       | 項       | 事業名           | 予 算<br>計上額       | 支払義務<br>発生額      | 翌年度<br>繰越額       | 左の財源内訳      |                  |                  |                | 不用額          | 翌年度繰越額に係<br>る繰越を要するた<br>な卸資産の購入限<br>度額 | 説 明                   |                  |
|---------|---------|---------------|------------------|------------------|------------------|-------------|------------------|------------------|----------------|--------------|--|-----------------------|------------------|
|         |         |               |                  |                  |                  | 既収入<br>特定財源 | 未収入特定財源          |                  |                |              |  |                       | 損益勘定<br>留保資金     |
|         |         |               |                  |                  |                  |             | 国県補助金            | 企業債              | 工事負担金          |              |  |                       |                  |
| 1 資本的支出 | 1 建設改良費 | 公共下水道事業       | 円<br>150,198,000 | 円<br>54,000,000  | 円<br>96,198,000  | 円<br>0      | 円<br>15,200,000  | 円<br>73,400,000  | 円<br>7,598,000 | 円<br>0       | 円<br>0                                 | 工法の選択に当たり、不測の日数を要したため |                  |
|         |         | 特定環境保全公共下水道事業 | 円<br>184,800,000 | 円<br>85,800,000  | 円<br>99,000,000  | 円<br>0      | 円<br>54,440,000  | 円<br>44,500,000  | 円<br>0         | 円<br>60,000  | 円<br>0                                 | 円<br>0                | 資材調達に不測の日数を要したため |
|         |         | 農業集落排水事業      | 円<br>193,000,000 | 円<br>81,600,000  | 円<br>111,400,000 | 円<br>0      | 円<br>69,199,000  | 円<br>41,500,000  | 円<br>0         | 円<br>701,000 | 円<br>0                                 | 円<br>0                | 資材調達に不測の日数を要したため |
| 合 計     |         |               | 円<br>527,998,000 | 円<br>221,400,000 | 円<br>306,598,000 | 円<br>0      | 円<br>138,839,000 | 円<br>159,400,000 | 円<br>7,598,000 | 円<br>761,000 | 円<br>0                                 | 円<br>0                |                  |

専決第 2 号

専決処分の承認を求めることについて

地方自治法(昭和22年法律第67号)第179条第1項の規定により、別紙専決処分書のとおり処分したので、同条第3項の規定により報告し、議会の承認を求める。

令和8年(2026年)5月29日 提出

真庭市長 太 田 昇

## 専決処分書

地方自治法(昭和22年法律第67号)第179条第1項の規定により、真庭市税条例の一部を改正する条例を別紙のとおり専決処分する。

令和8年(2026年)3月31日

真庭市長 太田 昇

### [専決理由]

地方税法等の一部改正に伴い、軽自動車税環境性能割の廃止や固定資産税の免税点の引き上げ等の条例の所要の改正について、議会を招集する時間的余裕がないため、専決処分を行うものである。

## 真庭市条例第14号

### 真庭市税条例の一部を改正する条例

真庭市税条例(平成17年真庭市条例第84号)の一部を次のように改正する。

第18条の3中「種別割」を「軽自動車税」に改める。

第19条中「、第81条の6第1項」を削り、同条第2号及び第3号中「第81条の6第1項の申告書、」を削る。

第33条第3項中「以下この項及び次項並びに」を「次項及び」に改め、「いう。)」の次に「(同号口に掲げるものを除く。以下この項において同じ。)」を加える。

第34条の7第2項中「附則第5条の6第2項」を「附則第5条の6第3項又は第4項」に改める。

第36条の2第1項ただし書中「及び第36条の3の3第1項」を「並びに第36条の3の3第1項及び第2項第4号」に改める。

第36条の3の2第1項第2号中「除き、」を「除く。次条第1項第2号において同じ。)(」に改め、「。次条第1項において同じ」を削り、同条第5項中「次条第4項」を「次条第5項」に改める。

第36条の3の3第1項を次のように改める。

次に掲げる者(以下この条において「公的年金等受給者」という。)は、公的年金等支払者(所得税法第203条の6第1項に規定する申告書の提出の際に經由すべき同項に規定する公的年金等(以下この項において「公的年金等」という。)の支払者をいう。以下この条において同じ。)から毎年最初に公的年金等の支払を受ける日の前日までに、施行規則で定めるところにより、次項各号に掲げる事項を記載した申告書を、当該公的年金等支払者を經由して、市長に提出しなければならない。

- (1) 所得税法第203条の6第1項の規定により同項に規定する申告書を提出しなければならない者

(2) 法の施行地において公的年金等(所得税法第203条の7の規定の適用を受けるものを除く。)の支払を受ける第23条第1項第1号に掲げる者であつて、特定配偶者(所得割の納税義務者(合計所得金額が900万円以下であるものに限る。))の自己と生計を一にする配偶者(合計所得金額が95万円以下であるものに限る。)をいう。次号及び次項第3号において同じ。)(退職手当等(第53条の2に規定する退職手当等に限る。以下この号において同じ。))に係る所得を有する者に限る。)又は扶養親族(年齢16歳未満の者又は控除対象扶養親族であつて退職手当等に係る所得を有する者に限る。)若しくは特定親族(退職手当等に係る所得を有する者であつて、合計所得金額が85万円以下であるものに限る。)を有する者

(3) 法の施行地において公的年金等(所得税法第203条の7の規定の適用を受けるものに限る。)の支払を受ける第23条第1項第1号に掲げる者(当該年中に支払を受けるべき当該公的年金等の額がその年最初に当該公的年金等の支払を受けるべき日の前日の現況において令第48条の9の7の3に定める金額に満たない者を除く。)であつて、障害者、寡婦若しくはひとり親に該当する者又は特定配偶者若しくは扶養親族(年齢16歳未満の者又は控除対象扶養親族に限る。)若しくは特定親族(合計所得金額が85万円以下であるものに限る。)を有する者

第36条の3の3第5項中「第3項」を「第4項」に改め、同項を同条第6項とし、同条第4項中「第48条の9の7の3」を「第48条の9の8」に改め、同項を同条第5項とし、同条第3項を同条第4項とし、同条第2項中「前項」を「第1項」に、「法第317条の3の3第1項の規定による申告書に」を「同条第1項の規定による申告書に」に、「法第317条の3の3第1項の規定による申告書を提出」を「同条第1項の規定による申告書を提出」に改め、同項を同条第3項とし、同条第1項の次に次の1項を加える。

2 前項の規定による申告書の記載事項は、次に掲げる事項とする。

(1) 公的年金等支払者の名称

(2) 公的年金等受給者が、法第314条の2第1項第6号に規定する特別障害者又はその他の障害者に該当する場合にはその旨及びその該当する事実並びに寡婦又はひとり親に該当する場合にはその旨

(3) 特定配偶者の氏名

(4) 扶養親族又は特定親族の氏名

(5) その他施行規則で定める事項

第51条第1項に次の1号を加える。

(6) 前各号のほか、特別の事由がある者

第63条中「が土地」の次に「又は家屋」を加え、「、家屋にあつては20万円」を削り、「150万円」を「180万円」に改める。

第80条第1項を次のように改める。

軽自動車税は、軽自動車等に対し、その所有者に課する。

第80条第2項を削り、同条第3項中「種別割」を「軽自動車税」に、「、第1項」を「、前項」に、「その使用者に」を「当該軽自動車等の使用者に軽自動車税を」に改め、同項ただし書中「これを課さない」を「この限りでない」に改め、同項を同条第2項とする。

第81条第1項を次のように改める。

軽自動車等の売買契約において売主が当該軽自動車等の所有権を留保している場合には、買主を軽自動車等の所有者とみなして、軽自動車税を課する。

第81条第2項中「3輪以上の軽自動車の取得者又は」を削り、同条第3項及び第4項を削る。

第81条の3から第81条の8までを削る。

第82条(見出しを含む。)、第83条(見出しを含む。)及び第85条(見出しを含む。)中「種別割」を「軽自動車税」に改める。

第87条の見出し中「種別割」を「軽自動車税」に改め、同条第1項中「種別割」を「軽自動車税」に、「施行規則第33号の4の2」を「施行規則で定める」に、「施行規則第33号の5」を「施行規則で定める」に改め、同条第2項中「施

行規則第33号の4の2」を「施行規則で定める」に、「施行規則第33号の5」を「施行規則で定める」に改め、同条第3項中「施行規則第33号の4の2」を「施行規則で定める」に、「施行規則第34号」を「施行規則で定める」に改める。

第88条の見出しから第90条の見出しまで並びに同条第1項、第2項、第4項及び第5項中「種別割」を「軽自動車税」に改める。

第91条第2項前段中「第80条第3項ただし書」を「第80条第2項ただし書」に、「種別割」を「軽自動車税」に改め、同項後段中「種別割」を「軽自動車税」に、「第80条第3項ただし書」を「第80条第2項ただし書」に改め、同条第7項中「種別割」を「軽自動車税」に改める。

附則第6条中「から令和9年度まで」を「以後」に改める。

附則第7条の3の前の見出し及び同条を削る。

附則第7条の3の2に見出しとして「(個人の市民税の住宅借入金等特別税額控除)」を付し、同条第1項中「令和20年度」を「令和25年度」に、「居住年が平成11年から平成18年まで又は」を「同法第41条第1項に規定する居住年が」に、「令和7年」を「令和12年」に、「において、前条第1項の規定の適用を受けないときは」を「には」に、「附則第5条の4の2第5項」を「附則第5条の4第5項」に改め、同条第2項中「附則第7条の3の2第1項」を「附則第7条の3第1項」に改め、同条を附則第7条の3とする。

附則第7条の4中「附則第5条の6第2項」を「附則第5条の6第3項又は第4項」に改める。

附則第8条第1項中「令和9年度」を「令和12年度」に改め、同条第2項中「、附則第7条の3の2第1項」を削る。

附則第9条の2中「第4項」の次に「(法附則第7条の3第3項又は第4項の規定により読み替えて適用される場合を含む。)」を加える。

附則第10条の2第3項中「附則第15条第14項」を「附則第15条第13項」に改め、同条第4項中「附則第15条第21項」を「附則第15条第20項」に改め、同条

第5項中「附則第15条第22項第1号」を「附則第15条第21項第1号」に改め、同条第6項中「附則第15条第22項第2号」を「附則第15条第21項第2号」に改め、同条第7項中「附則第15条第22項第3号」を「附則第15条第21項第3号」に改め、同条第8項中「附則第15条第23項第1号」を「附則第15条第22項第1号」に改め、同条第9項中「附則第15条第23項第2号」を「附則第15条第22項第2号」に改め、同条第10項中「附則第15条第25項第1号イ」を「附則第15条第24項第1号イ」に改め、同条第11項中「附則第15条第25項第1号ロ」を「附則第15条第24項第1号ロ」に改め、同条第12項中「附則第15条第25項第1号ハ」を「附則第15条第24項第1号ハ」に改め、同条第13項中「附則第15条第25項第1号ニ」を「附則第15条第24項第1号ニ」に改め、同条第14項中「附則第15条第25項第2号」を「附則第15条第24項第2号」に改め、同条第15項中「附則第15条第25項第3号イ」を「附則第15条第24項第3号イ」に改め、同条第16項中「附則第15条第25項第3号ロ」を「附則第15条第24項第3号ロ」に改め、同条第17項中「附則第15条第25項第3号ハ」を「附則第15条第24項第4号」に改め、同条第18項から第20項までを削り、同条第21項中「附則第15条第28項」を「附則第15条第27項」に改め、同項を同条第18項とし、同条第22項中「附則第15条第32項」を「附則第15条第31項」に改め、同項を同条第19項とし、同条第23項中「附則第15条第36項」を「附則第15条第35項」に改め、同項を同条第20項とし、同条第24項中「附則第15条第37項」を「附則第15条第36項」に改め、同項を同条第21項とし、同条中第25項を第22項とし、第26項を第23項とし、同条に次の1項を加える。

24 法附則第15条の11第1項に規定する市町村条例で定める割合は3分の1とする。

附則第10条の3第7項中「附則第12条第16項」を「附則第12条第17項」に改め、同条第8項中「附則第12条第19項」を「附則第12条第20項」に改め、同条第9項第4号中「附則第12条第23項」を「附則第12条第24項」に改め、同項第6号中「附則第12条第24項」を「附則第12条第25項」に改め、同条第10項第5

号及び第12項第5号中「附則第12条第31項」を「附則第12条第32項」に改め、同条第15項中「附則第12条第19項」を「附則第12条第20項」に改め、同条第16項中「改修実演芸術公演施設」を「改修特別特定建築物」に、「高齢者、障害者等の移動等の円滑化の促進に関する法律施行規則(平成18年国土交通省令第110号)第10条第2項に規定する通知書の写し及び主として劇場、音楽堂等の活性化に関する法律(平成24年法律第49号)第2条第2項に規定する実演芸術の公演の用に供する施設である旨を証する書類」を「施行規則附則第7条の2第1項に規定する補助に係る補助金確定通知書の写し及び高齢者、障害者等の移動等の円滑化の促進に関する法律(平成18年法律第91号)第14条第1項に規定する建築物移動等円滑化基準(同条第3項の条例で付加した事項を含む。)又は同法17条第3項第1号に規定する同法第2条第20号に規定する建築物特定施設の構造及び配置に関する基準に適合する旨を証する書類」に改め、同項第3号を次のように改める。

- (3) 家屋が高齢者、障害者等の移動等の円滑化の促進に関する法律施行令(平成18年政令第379号)第5条各号に規定する特別特定建築物(高齢者、障害者等の移動等の円滑化の促進に関する法律第14条第3項の条例で定める同法第2条第18号に規定する特定建築物を含む。)のいずれかに該当するかの別

附則第15条の2から第15条の6までを削る。

附則第16条の見出し中「の種別割」を削り、同条第1項中「法第444条第3項に規定する」を「道路運送車両法第60条第1項後段の規定による」に、「から第4項まで」を「及び第3項」に改め、「の種別割」を削り、同条第2項中「令和4年4月1日から令和8年3月31日まで」を「令和7年4月1日から令和10年3月31日まで」に改め、「の種別割」を削り、同条第3項中「法第446条第1項第3号」を「同項」に改め、「及び次項」を削り、「令和4年4月1日」を「令和7年4月1日」に、「当該初回車両番号指定を受けた日の属する年度の翌年度分」を「令和8年度分」に改め、「の種別割」を削り、同条第4項を削

る。

附則第16条の2の見出し中「の種別割」を削り、同条第1項中「の種別割」を削り、「から第4項まで」を「又は第3項」に改め、同条第2項及び第3項中「の種別割」を削る。

附則第16条の3第3項第2号中「、附則第7条の3第1項及び附則第7条の3の2第1項」を「及び附則第7条の3第1項」に改める。

附則第16条の4第3項第2号中「、附則第7条の3第1項及び附則第7条の3の2第1項」を「及び附則第7条の3第1項」に改める。

附則第17条第3項第2号中「、附則第7条の3第1項及び附則第7条の3の2第1項」を「及び附則第7条の3第1項」に改める。

附則第17条の2第1項中「令和8年度」を「令和11年度」に改め、同条第2項中「令和8年度」を「令和11年度」に、「附則第34条の2第5項」を「附則第34条の2第6項」に、「附則第34条の2第10項」を「附則第34条の2第12項」に改め、同条に次の1項を加える。

4 第1項(第2項において準用する場合を含む。)の場合において、所得割の納税義務者が、租税特別措置法第31条の2第2項第13号から第15号までに掲げる土地等の譲渡に該当するものをしたときにおけるその譲渡をした土地等がその譲渡をした時において地すべり等防止法(昭和33年法律第30号)第3条第1項の地すべり防止区域、急傾斜地の崩壊による災害の防止に関する法律(昭和44年法律第57号)第3条第1項の急傾斜地崩壊危険区域、土砂災害警戒区域等における土砂災害防止対策の推進に関する法律(平成12年法律第57号)第9条第1項の土砂災害特別警戒区域又は特定都市河川浸水被害対策法(平成15年法律第77号)第56条第1項の浸水被害防止区域内にあるときは、当該土地等の譲渡は、第1項又は第2項に規定する優良住宅地等のための譲渡又は確定優良住宅地等予定地のための譲渡に該当しないものとみなす。

附則第18条第5項第2号、第19条第2項第2号及び第20条第2項第2号中「、附則第7条の3第1項及び附則第7条の3の2第1項」を「及び附則第7条の

3第1項」に改める。

附則第20条の2第2項第2号及び第5項第2号中「、第7条の3第1項及び第7条の3の2第1項」を「及び第7条の3第1項」に改める。

附則第20条の3第2項第2号中「、第7条の3第1項及び第7条の3の2第1項」を「及び第7条の3第1項」に改め、同条第5項第2号中「、第7条の3第1項及び第7条の3の2第1項」を「及び第7条の3第1項」に改める。

#### 附 則

(施行期日)

第1条 この条例は、令和8年4月1日から施行する。ただし、次の各号に掲げる規定は、当該各号に定める日から施行する。

(1) 第36条の2第1項ただし書、第36条の3の2及び第36条の3の3の改正規定並びに附則第6条の改正規定及び附則第7条の3の2第1項の改正規定(「令和20年度」を「令和25年度」に改める部分及び「令和7年」を「令和12年」に改める部分に限る。)並びに次条第1項及び第2項の規定 令和9年1月1日

(2) 第63条の改正規定及び附則第3条第2項の規定 令和9年4月1日

(3) 第34条の7第2項の改正規定並びに附則第7条の4の改正規定(「附則第5条の6第2項」を「附則第5条の6第3項又は第4項」に改める部分に限る。)、附則第9条の2の改正規定及び附則第17条の2の改正規定(同条第1項及び第2項中「令和8年度」を「令和11年度」に改める部分を除く。)並びに次条第4項の規定 令和10年1月1日

(市民税に関する経過措置)

第2条 この条例による改正後の真庭市税条例(以下「新条例」という。)第36条の3の3第1項及び第2項の規定は、前条第1号に掲げる規定の施行の日以後に支払を受けるべき公的年金等について提出する新条例第36条の3の3第1項の規定による申告書について適用し、同日前に支払を受けるべき公的年金等について提出したこの条例による改正前の真庭市税条例第36条の3の

3 第1項の規定による申告書については、なお従前の例による。

- 2 前条第1号に掲げる規定による改正後の真庭市税条例附則第7条の3第1項及び第2項の規定は、市民税の所得割の納税義務者が令和8年1月1日以後に所得税法等の一部を改正する法律(令和8年法律第12号。以下この項において「所得税法等改正法」という。)第7条の規定による改正後の租税特別措置法(昭和32年法律第26号)第41条第1項に規定する居住用家屋(同条第16項の規定により同条第1項に規定する居住用家屋とみなされる同条第16項に規定する特例居住用家屋を含む。)若しくは既存住宅(同条第17項の規定により同条第1項に規定する既存住宅とみなされる同条第17項に規定する特例既存住宅及び同条第35項の規定により同条第1項に規定する既存住宅とみなされる同条第35項に規定する要耐震改修住宅を含む。)若しくは増改築等をした家屋(同条第17項の規定により同条第1項に規定する増改築等をした家屋とみなされる同条第17項に規定する特例増改築等をした家屋を含み、当該増改築等又は当該特例増改築等に係る部分に限る。)又は同条第6項に規定する認定住宅等(同条第18項の規定により同条第6項に規定する認定住宅等とみなされる同条第18項に規定する特例認定住宅等を含む。)を同条第1項の定めるところによりその者の居住の用に供する場合について適用し、市民税の所得割の納税義務者が同日前に所得税法等改正法第7条の規定による改正前の租税特別措置法第41条第1項に規定する居住用家屋(同条第20項の規定により同条第1項に規定する居住用家屋とみなされる同条第20項に規定する特例居住用家屋を含む。)若しくは既存住宅(同条第35項の規定により同条第1項に規定する既存住宅とみなされる同条第35項に規定する要耐震改修住宅を含む。)若しくは増改築等をした家屋(当該増改築等に係る部分に限る。)又は同条第10項に規定する認定住宅等(同条第21項の規定により同条第10項に規定する認定住宅等とみなされる同条第21項に規定する特例認定住宅等を含む。)を同条第1項の定めるところによりその者の居住の用に供した場合については、なお従前の例による。

- 3 新条例附則第17条の2第4項の規定は、市民税の所得割の納税義務者が前条第3号に掲げる規定の施行の日以後に行う新条例附則第17条の2第1項の土地等の譲渡について適用する。

(固定資産税に関する経過措置)

第3条 別段の定めがあるものを除き、新条例の規定中固定資産税に関する部分は、令和8年度以後の年度分の固定資産税について適用し、令和7年度分までの固定資産税については、なお従前の例による。

- 2 新条例第63条の規定は、令和9年度以後の年度分の固定資産税について適用し、令和8年度分までの固定資産税については、なお従前の例による。

- 3 令和6年4月1日から令和8年3月31日までの間に新たに取得された地方税法等の一部を改正する法律(令和8年法律第2号)第1条の規定による改正前の地方税法(昭和25年法律第226号。次項において「旧法」という。)附則第15条第25項に規定する特定再生可能エネルギー発電設備に対して課する固定資産税については、なお従前の例による。

- 4 平成30年4月1日から令和8年3月31日までの間に旧法附則第15条の11第1項に規定する利便性等向上改修工事が行われた同項に規定する改修実演芸術公演施設に対して課する固定資産税については、なお従前の例による。

(軽自動車税に関する経過措置)

第4条 新条例の規定中軽自動車税に関する部分は、令和8年度以後の年度分の軽自動車税について適用する。

- 2 この条例の施行の日前の3輪以上の軽自動車の取得に対して課する軽自動車税の環境性能割については、なお従前の例による。

- 3 令和7年度以前の年度分の軽自動車税の種別割については、なお従前の例による。

真庭市税条例新旧対照表

| 改正案   | 現行  |
|---|---|
| <p>(納税証明事項)</p> <p>第18条の3 地方税法施行規則(昭和29年総理府令第23号。以下「施行規則」という。)第1条の9第2号に規定する事項は、道路運送車両法(昭和26年法律第185号)第59条第1項に規定する検査対象軽自動車又は2輪の小型自動車について天災その他やむを得ない事由により<u>軽自動車税</u>を滞納している場合においてその旨とする。</p> <p>(納期限後に納付し又は納入する税金又は納入金に係る延滞金)</p> <p>第19条 納税者又は特別徴収義務者は、第40条、第46条、第46条の2若しくは第46条の5(第53条の7の2において準用する場合を含む。以下この条において同じ。)、第47条の4第1項(第47条の5第3項において準用する場合を含む。以下この条において同じ。)、第48条第1項(法第321条の8第34項及び第35項の申告書に係る部分を除く。)、第53条の7、第67条、第83条第2項、第98条第1項若しくは第2項、第102条第2項、第105条、第139条第1項又は第145条第3項に規定する納期限後にその税金を納付し、又は納入金を納入する場合には、当該税額又は納入金額にその納期限(納期限の延長があったときは、その延長された納期限とする。以下第1号、第2号及び第5号において同じ。)の翌日から納付又は納入の日までの期間の日数に応じ、年14.6パーセント(次の各号に掲げる税額の区分に応じ、第1号から第4号までに掲げる期間並びに第5号及び第6号に定める日までの期間については、年7.3パーセント)の割合を乗じて計算した金額に相当する延滞金額を加算して納付書によって納付し、又</p> | <p>(納税証明事項)</p> <p>第18条の3 地方税法施行規則(昭和29年総理府令第23号。以下「施行規則」という。)第1条の9第2号に規定する事項は、道路運送車両法(昭和26年法律第185号)第59条第1項に規定する検査対象軽自動車又は2輪の小型自動車について天災その他やむを得ない事由により<u>種別割</u>を滞納している場合においてその旨とする。</p> <p>(納期限後に納付し又は納入する税金又は納入金に係る延滞金)</p> <p>第19条 納税者又は特別徴収義務者は、第40条、第46条、第46条の2若しくは第46条の5(第53条の7の2において準用する場合を含む。以下この条において同じ。)、第47条の4第1項(第47条の5第3項において準用する場合を含む。以下この条において同じ。)、第48条第1項(法第321条の8第34項及び第35項の申告書に係る部分を除く。)、第53条の7、第67条、<u>第81条の6第1項</u>、第83条第2項、第98条第1項若しくは第2項、第102条第2項、第105条、第139条第1項又は第145条第3項に規定する納期限後にその税金を納付し、又は納入金を納入する場合には、当該税額又は納入金額にその納期限(納期限の延長があったときは、その延長された納期限とする。以下第1号、第2号及び第5号において同じ。)の翌日から納付又は納入の日までの期間の日数に応じ、年14.6パーセント(次の各号に掲げる税額の区分に応じ、第1号から第4号までに掲げる期間並びに第5号及び第6号に定める日までの期間については、年7.3パーセント)の割合を乗じて計算した金額に相当する延滞金額を加算して納付書</p> |

は納入書によって納入しなければならない。

(1) (略)

(2) 第98条第1項若しくは第2項の申告書又は第139条第1項の申告書に係る税額(第4号に掲げる税額を除く。)当該税額に係る納期限の翌日から1月を経過する日までの期間

(3) 第98条第1項若しくは第2項の申告書又は第139条第1項の申告書でその提出期限後に提出したものに係る税額 当該提出した日までの期間又はその日の翌日から1月を経過する日までの期間

(4)～(6) (略)

(所得割の課税標準)

第33条 (略)

2 (略)

3 法第23条第1項第15号に規定する特定配当等(次項及び第34条の9において「特定配当等」という。)(同号ロに掲げるものを除く。以下この項において同じ。))に係る所得を有する者に係る総所得金額は、当該特定配当等に係る所得の金額を除外して算定する。

4～6 (略)

(寄附金税額控除)

第34条の7 (略)

2 前項の特例控除額は、法第314条の7第11項(法附則第5条の6第3項又は第4項の規定により読み替えて適用される場合を含む。)に定めるところにより計算した金額とする。

によって納付し、又は納入書によって納入しなければならない。

(1) (略)

(2) 第81条の6第1項の申告書、第98条第1項若しくは第2項の申告書又は第139条第1項の申告書に係る税額(第4号に掲げる税額を除く。)当該税額に係る納期限の翌日から1月を経過する日までの期間

(3) 第81条の6第1項の申告書、第98条第1項若しくは第2項の申告書又は第139条第1項の申告書でその提出期限後に提出したものに係る税額 当該提出した日までの期間又はその日の翌日から1月を経過する日までの期間

(4)～(6) (略)

(所得割の課税標準)

第33条 (略)

2 (略)

3 法第23条第1項第15号に規定する特定配当等(以下この項及び次項並びに第34条の9において「特定配当等」という。)に係る所得を有する者に係る総所得金額は、当該特定配当等に係る所得の金額を除外して算定する。

4～6 (略)

(寄附金税額控除)

第34条の7 (略)

2 前項の特例控除額は、法第314条の7第11項(法附則第5条の6第2項の規定により読み替えて適用される場合を含む。)に定めるところにより計算した金額とする。

(市民税の申告)

第36条の2 第23条第1項第1号に掲げる者は、3月15日までに、施行規則第5号の4様式(別表)による申告書を市長に提出しなければならない。ただし、法第317条の6第1項又は第4項の規定により給与支払報告書又は公的年金等支払報告書を提出する義務がある者から1月1日現在において給与又は公的年金等の支払を受けている者で前年中において給与所得以外の所得又は公的年金等に係る所得以外の所得を有しなかったもの(公的年金等に係る所得以外の所得を有しなかった者で社会保険料控除額(令第48条の9の7に規定するものを除く。)、小規模企業共済等掛金控除額、生命保険料控除額、地震保険料控除額、勤労学生控除額、配偶者特別控除額(所得割の納税義務者(前年の合計所得金額が900万円以下であるものに限る。))の法第314条の2第1項第10号の2に規定する自己と生計を一にする配偶者(前年の合計所得金額が95万円以下であるものに限る。))で控除対象配偶者に該当しないものに係るものを除く。)、法第314条の2第4項に規定する扶養控除額若しくは特定親族特別控除額(特定親族(同条第1項第12号に規定する特定親族をいう。第36条の3の2第1項第3号並びに第36条の3の3第1項及び第2項第4号において同じ。)) (前年の合計所得金額が85万円以下であるものに限る。))に係るものを除く。))の控除又はこれらと併せて雑損控除額若しくは医療費控除額の控除、法第313条第8項に規定する純損失の金額の控除、同条第9項に規定する純損失若しくは雑損失の金額の控除若しくは第34条の7第1項(同項第2号に掲げる寄附金(特定非営利活動促進法第2条第3項に規定する認定特定非営利活動法人及び同条第4項に規定する特例認定特定非営利活動法人に対するものを除く。第6項において同じ。))に係る部分を除く。))及び第2項の規定により控除すべき金額(以下この条において「寄附金税額控除額」という。))の控除を受けようとするも

(市民税の申告)

第36条の2 第23条第1項第1号に掲げる者は、3月15日までに、施行規則第5号の4様式(別表)による申告書を市長に提出しなければならない。ただし、法第317条の6第1項又は第4項の規定により給与支払報告書又は公的年金等支払報告書を提出する義務がある者から1月1日現在において給与又は公的年金等の支払を受けている者で前年中において給与所得以外の所得又は公的年金等に係る所得以外の所得を有しなかったもの(公的年金等に係る所得以外の所得を有しなかった者で社会保険料控除額(令第48条の9の7に規定するものを除く。)、小規模企業共済等掛金控除額、生命保険料控除額、地震保険料控除額、勤労学生控除額、配偶者特別控除額(所得割の納税義務者(前年の合計所得金額が900万円以下であるものに限る。))の法第314条の2第1項第10号の2に規定する自己と生計を一にする配偶者(前年の合計所得金額が95万円以下であるものに限る。))で控除対象配偶者に該当しないものに係るものを除く。)、法第314条の2第4項に規定する扶養控除額若しくは特定親族特別控除額(特定親族(同条第1項第12号に規定する特定親族をいう。第36条の3の2第1項第3号及び第36条の3の3第1項において同じ。)) (前年の合計所得金額が85万円以下であるものに限る。))に係るものを除く。))の控除又はこれらと併せて雑損控除額若しくは医療費控除額の控除、法第313条第8項に規定する純損失の金額の控除、同条第9項に規定する純損失若しくは雑損失の金額の控除若しくは第34条の7第1項(同項第2号に掲げる寄附金(特定非営利活動促進法第2条第3項に規定する認定特定非営利活動法人及び同条第4項に規定する特例認定特定非営利活動法人に対するものを除く。第6項において同じ。))に係る部分を除く。))及び第2項の規定により控除すべき金額(以下この条において「寄附金税額控除額」という。))の控除を受けようとするものを除く。以下こ

のを除く。以下この条において「給与所得等以外の所得を有しなかった者」という。)及び第24条第2項に規定する者(施行規則第2条の2第1項の表の上欄の(二)に掲げる者を除く。)については、この限りでない。

2～10 (略)

(個人の市民税に係る給与所得者の扶養親族等申告書)

第36条の3の2 所得税法第194条第1項の規定により同項に規定する申告書を提出しなければならない者(以下この条において「給与所得者」という。)で市内に住所を有するものは、当該申告書の提出の際に經由すべき同項に規定する給与等の支払者(以下この条において「給与支払者」という。)から毎年最初に給与の支払を受ける日の前日までに、施行規則で定めるところにより、次に掲げる事項を記載した申告書を、当該給与支払者を經由して、市長に提出しなければならない。

(1) (略)

(2) 所得割の納税義務者(合計所得金額が1,000万円以下であるものに限る。)の自己と生計を一にする配偶者(法第313条第3項に規定する青色事業専従者に該当するもので同項に規定する給与の支払を受けるもの及び同条第4項に規定する事業専従者に該当するものを除く。次条第1項第2号において同じ。)(合計所得金額が133万円以下であるものに限る。)の氏名

(3)・(4) (略)

2～4 (略)

5 給与所得者は、第1項及び第3項の規定による申告書の提出の際に經由すべき給与支払者が令第48条の9の7の2において準用する令第8条の2の2に規定する要件を満たす場合には、施行規則で定めるところにより、当該申告書

の条において「給与所得等以外の所得を有しなかった者」という。)及び第24条第2項に規定する者(施行規則第2条の2第1項の表の上欄の(二)に掲げる者を除く。)については、この限りでない。

2～10 (略)

(個人の市民税に係る給与所得者の扶養親族等申告書)

第36条の3の2 所得税法第194条第1項の規定により同項に規定する申告書を提出しなければならない者(以下この条において「給与所得者」という。)で市内に住所を有するものは、当該申告書の提出の際に經由すべき同項に規定する給与等の支払者(以下この条において「給与支払者」という。)から毎年最初に給与の支払を受ける日の前日までに、施行規則で定めるところにより、次に掲げる事項を記載した申告書を、当該給与支払者を經由して、市長に提出しなければならない。

(1) (略)

(2) 所得割の納税義務者(合計所得金額が1,000万円以下であるものに限る。)の自己と生計を一にする配偶者(法第313条第3項に規定する青色事業専従者に該当するもので同項に規定する給与の支払を受けるもの及び同条第4項に規定する事業専従者に該当するものを除き、合計所得金額が133万円以下であるものに限る。次条第1項において同じ。)の氏名

(3)・(4) (略)

2～4 (略)

5 給与所得者は、第1項及び第3項の規定による申告書の提出の際に經由すべき給与支払者が令第48条の9の7の2において準用する令第8条の2の2に規定する要件を満たす場合には、施行規則で定めるところにより、当該申告書

の提出に代えて、当該給与支払者に対し、当該申告書に記載すべき事項を電磁的方法(電子情報処理組織を使用する方法その他の情報通信の技術を利用する方法であって施行規則で定めるものをいう。次条第5項及び第53条の9第3項において同じ。)により提供することができる。

6 (略)

(個人の市民税に係る公的年金等受給者の扶養親族等申告書)

第36条の3の3 次に掲げる者(以下この条において「公的年金等受給者」という。)は、公的年金等支払者(所得税法第203条の6第1項に規定する申告書の提出の際に經由すべき同項に規定する公的年金等(以下この項において「公的年金等」という。)の支払者をいう。以下この条において同じ。)から毎年最初に公的年金等の支払を受ける日の前日までに、施行規則で定めるところにより、次項各号に掲げる事項を記載した申告書を、当該公的年金等支払者を經由して、市長に提出しなければならない。

の提出に代えて、当該給与支払者に対し、当該申告書に記載すべき事項を電磁的方法(電子情報処理組織を使用する方法その他の情報通信の技術を利用する方法であって施行規則で定めるものをいう。次条第4項及び第53条の9第3項において同じ。)により提供することができる。

6 (略)

(個人の市民税に係る公的年金等受給者の扶養親族等申告書)

第36条の3の3 所得税法第203条の6第1項の規定により同項に規定する申告書を提出しなければならない者又は法の施行地において同項に規定する公的年金等(所得税法第203条の7の規定の適用を受けるものを除く。以下この項において「公的年金等」という。)の支払を受ける者であって、特定配偶者(所得割の納税義務者(合計所得金額が900万円以下であるものに限る。))の自己と生計を一にする配偶者(退職手当等(第53条の2に規定する退職手当等に限る。以下この項において同じ。))に係る所得を有する者であって、合計所得金額が95万円以下であるものに限る。)をいう。第2号において同じ。)又は扶養親族(年齢16歳未満の者又は控除対象扶養親族であって退職手当等に係る所得を有する者に限る。)若しくは特定親族(退職手当等に係る所得を有する者であって、合計所得金額が85万円以下であるものに限る。)を有する者(以下この条において「公的年金等受給者」という。)で市内に住所を有するものは、当該申告書の提出の際に經由すべき所得税法第203条の6第1項に規定する公的年金等の支払者(以下この条において「公的年金等支払者」という。)から毎年最初に公的年金等の支払を受ける日の前日までに、施行規則で定めるところにより、次に掲げる事項を記載した申告書を、当該公的年金等支払者を經由して、市長に提出しなければならない。

(1) 所得税法第203条の6第1項の規定により同項に規定する申告書を提出しなければならない者

(2) 法の施行地において公的年金等(所得税法第203条の7の規定の適用を受けるものを除く。)の支払を受ける第23条第1項第1号に掲げる者であつて、特定配偶者(所得割の納税義務者(合計所得金額が900万円以下であるものに限る。)の自己と生計を一にする配偶者(合計所得金額が95万円以下であるものに限る。)をいう。次号及び次項第3号において同じ。)(退職手当等(第53条の2に規定する退職手当等に限る。以下この号において同じ。)に係る所得を有する者に限る。)又は扶養親族(年齢16歳未満の者又は控除対象扶養親族であつて退職手当等に係る所得を有する者に限る。)若しくは特定親族(退職手当等に係る所得を有する者であつて、合計所得金額が85万円以下であるものに限る。)を有する者

(3) 法の施行地において公的年金等(所得税法第203条の7の規定の適用を受けるものに限る。)の支払を受ける第23条第1項第1号に掲げる者(当該年中に支払を受けるべき当該公的年金等の額がその年最初に当該公的年金等の支払を受けるべき日の前日の現況において令第48条の9の7の3に定める金額に満たない者を除く。)であつて、障害者、寡婦若しくはひとり親に該当する者又は特定配偶者若しくは扶養親族(年齢16歳未満の者又は控除対象扶養親族に限る。)若しくは特定親族(合計所得金額が85万円以下であるものに限る。)を有する者

2 前項の規定による申告書の記載事項は、次に掲げる事項とする。

(1) 公的年金等支払者の名称

(1) 当該公的年金等支払者の名称

(2) 特定配偶者の氏名

(3) 扶養親族又は特定親族の氏名

(4) その他施行規則で定める事項

(2) 公的年金等受給者が、法第314条の2第1項第6号に規定する特別障害者又はその他の障害者に該当する場合にはその旨及びその該当する事実並びに寡婦又はひとり親に該当する場合にはその旨

(3) 特定配偶者の氏名

(4) 扶養親族又は特定親族の氏名

(5) その他施行規則で定める事項

3 第1項又は法第317条の3の3第1項の規定による申告書を公的年金等支払者を経由して提出する場合において、当該申告書に記載すべき事項がその年の前年において当該公的年金等支払者を経由して提出した第1項又は同条第1項の規定による申告書に記載した事項と異動がないときは、公的年金等受給者は、当該公的年金等支払者が所得税法第203条の6第2項に規定する国税庁長官の承認を受けている場合に限り、施行規則で定めるところにより、第1項又は法第317条の3の3第1項の規定により記載すべき事項に代えて当該異動がない旨を記載した第1項又は同条第1項の規定による申告書を提出することができる。

4 (略)

5 公的年金等受給者は、第1項の規定による申告書の提出の際に經由すべき公的年金等支払者が令第48条の9の8において準用する令第8条の2の2に規定する要件を満たす場合には、施行規則で定めるところにより、当該申告書の提出に代えて、当該公的年金等支払者に対し、当該申告書に記載すべき事項を電磁的方法により提供することができる。

6 前項の規定の適用がある場合における第4項の規定の適用については、同項中「申告書が」とあるのは「申告書に記載すべき事項を」と、「公的年金等支

2 前項又は法第317条の3の3第1項の規定による申告書を公的年金等支払者を経由して提出する場合において、当該申告書に記載すべき事項がその年の前年において当該公的年金等支払者を経由して提出した前項又は法第317条の3の3第1項の規定による申告書に記載した事項と異動がないときは、公的年金等受給者は、当該公的年金等支払者が所得税法第203条の6第2項に規定する国税庁長官の承認を受けている場合に限り、施行規則で定めるところにより、前項又は法第317条の3の3第1項の規定により記載すべき事項に代えて当該異動がない旨を記載した前項又は法第317条の3の3第1項の規定による申告書を提出することができる。

3 (略)

4 公的年金等受給者は、第1項の規定による申告書の提出の際に經由すべき公的年金等支払者が令第48条の9の7の3において準用する令第8条の2の2に規定する要件を満たす場合には、施行規則で定めるところにより、当該申告書の提出に代えて、当該公的年金等支払者に対し、当該申告書に記載すべき事項を電磁的方法により提供することができる。

5 前項の規定の適用がある場合における第3項の規定の適用については、同項中「申告書が」とあるのは「申告書に記載すべき事項を」と、「公的年金等支

払者に受理されたとき」とあるのは「公的年金等支払者が提供を受けたとき」と、「受理された日」とあるのは「提供を受けた日」とする。

(市民税の減免)

第51条 市長は、次の各号のいずれかに該当する者のうち市長において必要があると認めるものに対し、市民税を減免する。

(1)～(5) (略)

(6) 前各号のほか、特別の事由がある者

2・3 (略)

(固定資産税の免税点)

第63条 同一の者についてその者の所有に係る土地、家屋又は償却資産に対して課する固定資産税の課税標準となるべき額が土地又は家屋にあつては30万円償却資産にあつては180万円に満たない場合においては、固定資産税を課さない。

(軽自動車税の納税義務者等)

第80条 軽自動車税は、軽自動車等に対し、その所有者に課する。

2 軽自動車等の所有者が法第445条第1項の規定により軽自動車税を課することができない者である場合には、前項の規定にかかわらず、当該軽自動車等の使用者に軽自動車税を課する。ただし、公用又は公共の用に供する軽自動車等

払者に受理されたとき」とあるのは「公的年金等支払者が提供を受けたとき」と、「受理された日」とあるのは「提供を受けた日」とする。

(市民税の減免)

第51条 市長は、次の各号のいずれかに該当する者のうち市長において必要があると認めるものに対し、市民税を減免する。

(1)～(5) (略)

2・3 (略)

(固定資産税の免税点)

第63条 同一の者についてその者の所有に係る土地、家屋又は償却資産に対して課する固定資産税の課税標準となるべき額が土地にあつては30万円、家屋にあつては20万円償却資産にあつては150万円に満たない場合においては、固定資産税を課さない。

(軽自動車税の納税義務者等)

第80条 軽自動車税は、3輪以上の軽自動車に対し、当該3輪以上の軽自動車の取得者に環境性能割によって、軽自動車等に対し、当該軽自動車等の所有者に種別割によって課する。

2 前項に規定する3輪以上の軽自動車の取得者には、法第443条第2項に規定する者を含まないものとする。

3 軽自動車等の所有者が法第445条第1項の規定により種別割を課することができない者である場合には、第1項の規定にかかわらず、その使用者に課する。ただし、公用又は公共の用に供する軽自動車等については、これを課さない。

については、この限りでない。

(軽自動車税のみならず課税)

第81条 軽自動車等の売買契約において売主が当該軽自動車等の所有権を留保している場合には、買主を軽自動車等の所有者とみなして、軽自動車税を課する。

2 前項の規定の適用を受ける売買契約に係る軽自動車等について、買主の変更があったときは、新たに買主となる者を軽自動車等の所有者とみなして、軽自動車税を課する。

(軽自動車税のみならず課税)

第81条 軽自動車等の売買契約において売主が当該軽自動車等の所有権を留保している場合には、軽自動車税の賦課徴収については、買主を前条第1項に規定する3輪以上の軽自動車の取得者(以下この節において「3輪以上の軽自動車の取得者」という。)又は軽自動車等の所有者とみなして、軽自動車税を課する。

2 前項の規定の適用を受ける売買契約に係る軽自動車等について、買主の変更があったときは、新たに買主となる者を3輪以上の軽自動車の取得者又は軽自動車等の所有者とみなして、軽自動車税を課する。

3 法第444条第3項に規定する販売業者等(以下この項において「販売業者等」という。)が、その製造により取得した3輪以上の軽自動車又はその販売のためその他運行(道路運送車両法第2条第5項に規定する運行をいう。次項において同じ。)以外の目的に供するため取得した3輪以上の軽自動車について、当該販売業者等が、法第444条第3項に規定する車両番号の指定を受けた場合(当該車両番号の指定前に第1項の規定の適用を受ける売買契約の締結が行われた場合を除く。)には、当該販売業者等を3輪以上の軽自動車の取得者とみなして、環境性能割を課する。

4 法の施行地外で3輪以上の軽自動車を取得した者が、当該3輪以上の軽自動車を法の施行地内に持ち込んで運行の用に供した場合には、当該3輪以上の軽自動車を運行の用に供する者を3輪以上の軽自動車の取得者とみなして、環境性能割を課する。

(環境性能割の課税標準)

第81条の3 環境性能割の課税標準は、3輪以上の軽自動車の取得のために通常要する価額として施行規則第15条の10に定めるところにより算定した金額とする。

(環境性能割の税率)

第81条の4 次の各号に掲げる3輪以上の軽自動車に対して課する環境性能割の税率は、当該各号に定める率とする。

(1) 法第451条第1項(同条第4項又は第5項において準用する場合を含む。)の規定の適用を受けるもの 100分の1

(2) 法第451条第2項(同条第4項又は第5項において準用する場合を含む。)の規定の適用を受けるもの 100分の2

(3) 法第451条第3項の規定の適用を受けるもの 100分の3

(環境性能割の徴収の方法)

第81条の5 環境性能割の徴収については、申告納付の方法によらなければならない。

(環境性能割の申告納付)

第81条の6 環境性能割の納税義務者は、法第454条第1項各号に掲げる3輪以上の軽自動車の区分に応じ、当該各号に定める時又は日までに、施行規則第33号の4様式による申告書を市長に提出するとともに、その申告に係る環境性能割額を納付しなければならない。

2 3輪以上の軽自動車の取得者(環境性能割の納税義務者を除く。)は、法第454条第1項各号に掲げる区分に応じ、当該各号に定める時又は日までに、施行規則第33号の4様式による報告書を市長に提出しなければならない。

(軽自動車税の税率)

第82条 次の各号に掲げる軽自動車等に対して課する軽自動車税の税率は、1台について、それぞれ当該各号に定める額とする。

(1)～(3) (略)

(軽自動車税の賦課期日及び納期)

第83条 軽自動車税の賦課期日は、4月1日とする。

2 軽自動車税の納期は、5月1日から同月31日までとする。

(軽自動車税の徴収の方法)

第85条 軽自動車税は、普通徴収の方法によって徴収する。

(環境性能割に係る不申告等に関する過料)

第81条の7 環境性能割の納税義務者が前条の規定により申告し、又は報告すべき事項について正当な理由がなくて申告又は報告をしなかった場合には、その者に対し、10万円以下の過料を科する。

2 前項の過料の額は、情状により市長が定める。

3 第1項の過料を徴収する場合において発する納入通知書に指定すべき納期限は、その発付の日から10日以内とする。

(環境性能割の減免)

第81条の8 市長は、公益のため直接専用する3輪以上の軽自動車又は第90条第1項各号に掲げる軽自動車等(3輪以上のものに限る。)のうち必要と認めるものに対しては、環境性能割を減免する。

2 前項の規定による環境性能割の減免を受けるための手続その他必要な事項については、規則で定める。

(種別割の税率)

第82条 次の各号に掲げる軽自動車等に対して課する種別割の税率は、1台について、それぞれ当該各号に定める額とする。

(1)～(3) (略)

(種別割の賦課期日及び納期)

第83条 種別割の賦課期日は、4月1日とする。

2 種別割の納期は、5月1日から同月31日までとする。

(種別割の徴収の方法)

第85条 種別割は、普通徴収の方法によって徴収する。

(軽自動車税に関する申告又は報告)

第87条 軽自動車税の納税義務者である軽自動車等の所有者又は使用者(以下この節において「軽自動車等の所有者等」という。)は、軽自動車等の所有者等となった日から15日以内に、軽自動車及び2輪の小型自動車の所有者又は使用者にあっては施行規則で定める様式による申告書、原動機付自転車及び小型特殊自動車の所有者又は使用者にあっては施行規則で定める様式による申告書並びにその者の住所を証明すべき書類を市長に提出しなければならない。

2 前項の申告書を提出した者は、当該申告事項について変更があった場合においては、その事由が生じた日から15日以内に、当該変更があった事項については施行規則で定める様式による申告書並びに原動機付自転車及び小型特殊自動車の所有者又は使用者については施行規則で定める様式による申告書を市長に提出しなければならない。ただし、次項の規定により申告書を提出すべき場合については、この限りでない。

3 軽自動車等の所有者等でなくなった者は、軽自動車等の所有者等でなくなった日から30日以内に、軽自動車及び2輪の小型自動車の所有者又は使用者については施行規則で定める様式による申告書、原動機付自転車及び小型特殊自動車の所有者又は使用者については施行規則で定める様式による申告書を市長に提出しなければならない。

4 (略)

(軽自動車税に係る不申告等に関する過料)

第88条 (略)

(軽自動車税の減免)

(種別割に関する申告又は報告)

第87条 種別割の納税義務者である軽自動車等の所有者又は使用者(以下この節において「軽自動車等の所有者等」という。)は、軽自動車等の所有者等となった日から15日以内に、軽自動車及び2輪の小型自動車の所有者又は使用者にあっては施行規則第33号の4の2様式による申告書、原動機付自転車及び小型特殊自動車の所有者又は使用者にあっては施行規則第33号の5様式による申告書並びにその者の住所を証明すべき書類を市長に提出しなければならない。

2 前項の申告書を提出した者は、当該申告事項について変更があった場合においては、その事由が生じた日から15日以内に、当該変更があった事項については施行規則第33号の4の2様式による申告書並びに原動機付自転車及び小型特殊自動車の所有者又は使用者については施行規則第33号の5様式による申告書を市長に提出しなければならない。ただし、次項の規定により申告書を提出すべき場合については、この限りでない。

3 軽自動車等の所有者等でなくなった者は、軽自動車等の所有者等でなくなった日から30日以内に、軽自動車及び2輪の小型自動車の所有者又は使用者については施行規則第33号の4の2様式による申告書、原動機付自転車及び小型特殊自動車の所有者又は使用者については施行規則第34号様式による申告書を市長に提出しなければならない。

4 (略)

(種別割に係る不申告等に関する過料)

第88条 (略)

(種別割の減免)

第89条 市長は、公益のため直接専用する軽自動車等のうち必要と認めるものに対しては、軽自動車税を減免する。

2 前項の規定によって軽自動車税の減免を受けようとする者は、納期限までに、当該軽自動車等について減免を受けようとする税額及び次に掲げる事項を記載した申請書に減免を必要とする事由を証明する書類を添付し、これを市長に提出しなければならない。

(1)～(8) (略)

3 第1項の規定によって軽自動車税の減免を受けた者は、その事由が消滅した場合においては、直ちにその旨を市長に申告しなければならない。

(身体障害者等に対する軽自動車税の減免)

第90条 市長は、次に掲げる軽自動車等のうち必要と認めるものに対しては、軽自動車税を減免する。

(1)・(2) (略)

2 前項第1号の規定によって軽自動車税の減免を受けようとする者は、納期限までに、市長に対して、身体障害者福祉法(昭和24年法律第283号)第15条の規定により交付された身体障害者手帳(戦傷病者特別援護法(昭和38年法律第168号)第4条の規定により戦傷病者手帳の交付を受けている者で身体障害者手帳の交付を受けていないものにあつては、戦傷病者手帳とする。以下この項において「身体障害者手帳」という。)、厚生労働大臣が定めるところにより交付された療育手帳(以下この項において「療育手帳」という。)又は精神保健及び精神障害者福祉に関する法律(昭和25年法律第123号)第45条の規定により交付された精神障害者保健福祉手帳(以下この項において「精神障害者保健福祉手帳」という。)及び道路交通法(昭和35年法律第105号)第92条の規定により交付

第89条 市長は、公益のため直接専用する軽自動車等のうち必要と認めるものに対しては、種別割を減免する。

2 前項の規定によって種別割の減免を受けようとする者は、納期限までに、当該軽自動車等について減免を受けようとする税額及び次に掲げる事項を記載した申請書に減免を必要とする事由を証明する書類を添付し、これを市長に提出しなければならない。

(1)～(8) (略)

3 第1項の規定によって種別割の減免を受けた者は、その事由が消滅した場合においては、直ちにその旨を市長に申告しなければならない。

(身体障害者等に対する種別割の減免)

第90条 市長は、次に掲げる軽自動車等のうち必要と認めるものに対しては、種別割を減免する。

(1)・(2) (略)

2 前項第1号の規定によって種別割の減免を受けようとする者は、納期限までに、市長に対して、身体障害者福祉法(昭和24年法律第283号)第15条の規定により交付された身体障害者手帳(戦傷病者特別援護法(昭和38年法律第168号)第4条の規定により戦傷病者手帳の交付を受けている者で身体障害者手帳の交付を受けていないものにあつては、戦傷病者手帳とする。以下この項において「身体障害者手帳」という。)、厚生労働大臣が定めるところにより交付された療育手帳(以下この項において「療育手帳」という。)又は精神保健及び精神障害者福祉に関する法律(昭和25年法律第123号)第45条の規定により交付された精神障害者保健福祉手帳(以下この項において「精神障害者保健福祉手帳」という。)及び道路交通法(昭和35年法律第105号)第92条の規定により交付され

された身体障害者若しくは身体障害者等と生計を一にする者若しくは身体障害者等(身体障害者等のみで構成される世帯の者に限る。)を常時介護する者の運転免許証(以下この項において「運転免許証」という。)又はこれらの者の特定免許情報(同法第95条の2第2項に規定する特定免許情報をいう。次項において同じ。)が記録された免許情報記録個人番号カード(同法第95条の2第4項に規定する免許情報記録個人番号カードをいう。次項において同じ。)を掲示するとともに、次に掲げる事項を記載した申請書に減免を必要とする理由を証明する書類を添付して、提出しなければならない。

(1)～(6) (略)

3 (略)

4 第1項第2号の規定によって軽自動車税の減免を受けようとする者は、納期限までに、市長に対して、当該軽自動車等の提示(市長が、当該軽自動車等の提示に代わると認める書類の提出がある場合には、当該書類の提出)をするとともに、前条第2項各号に掲げる事項を記載した申請書を提出しなければならない。

5 前条第3項の規定は、第1項の規定によって軽自動車税の減免を受けている者について準用する。

(原動機付自転車及び小型特殊自動車の標識の交付等)

第91条 (略)

2 法第445条若しくは第81条の2又は第80条第2項ただし書の規定によって軽自動車税を課することのできない原動機付自転車又は小型特殊自動車の所有者又は使用者は、その主たる定置場が、市内に所在することとなったときは、その事由が発生した日から15日以内に、市長に対し、標識交付申請書を提出し、

た身体障害者若しくは身体障害者等と生計を一にする者若しくは身体障害者等(身体障害者等のみで構成される世帯の者に限る。)を常時介護する者の運転免許証(以下この項において「運転免許証」という。)又はこれらの者の特定免許情報(同法第95条の2第2項に規定する特定免許情報をいう。次項において同じ。)が記録された免許情報記録個人番号カード(同法第95条の2第4項に規定する免許情報記録個人番号カードをいう。次項において同じ。)を掲示するとともに、次に掲げる事項を記載した申請書に減免を必要とする理由を証明する書類を添付して、提出しなければならない。

(1)～(6) (略)

3 (略)

4 第1項第2号の規定によって種別割の減免を受けようとする者は、納期限までに、市長に対して、当該軽自動車等の提示(市長が、当該軽自動車等の提示に代わると認める書類の提出がある場合には、当該書類の提出)をするとともに、前条第2項各号に掲げる事項を記載した申請書を提出しなければならない。

5 前条第3項の規定は、第1項の規定によって種別割の減免を受けている者について準用する。

(原動機付自転車及び小型特殊自動車の標識の交付等)

第91条 (略)

2 法第445条若しくは第81条の2又は第80条第3項ただし書の規定によって種別割を課することのできない原動機付自転車又は小型特殊自動車の所有者又は使用者は、その主たる定置場が、市内に所在することとなったときは、その事由が発生した日から15日以内に、市長に対し、標識交付申請書を提出し、か

かつ、当該原動機付自転車又は小型特殊自動車の提示をして、その車体に取り付けるべき標識の交付を受けなければならない。軽自動車税を課されるべき原動機付自転車又は小型特殊自動車が法第445条若しくは第81条の2又は第80条第2項ただし書の規定によって軽自動車税を課されないこととなったときにおける当該原動機付自転車又は小型特殊自動車の所有者又は使用者についても、また同様とする。

3～6 (略)

7 第2項の標識及び第3項の証明書の交付を受けた者は、当該原動機付自転車若しくは小型特殊自動車の主たる定置場が市内に所在しないこととなったとき、当該原動機付自転車若しくは小型特殊自動車を所有し若しくは使用しないこととなったとき、又は当該原動機付自転車若しくは小型特殊自動車に対して軽自動車税が課されることとなったときは、その事由が発生した日から15日以内に、市長に対し、その標識及び証明書を返納しなければならない。

8・9 (略)

附 則

(特定一般用医薬品等購入費を支払った場合の医療費控除の特例)

第6条 平成30年度以後の各年度分の個人の市民税に限り、法附則第4条の4第3項の規定に該当する場合における第34条の2の規定による控除については、その者の選択により、同条中「同条第1項」とあるのは「同条第1項(第2号を除く。)」と、「まで」とあるのは「まで並びに法附則第4条の4第3項の規定により読み替えて適用される法第314条の2第1項(第2号に係る部分に限る。)」として、同条の規定を適用することができる。

つ、当該原動機付自転車又は小型特殊自動車の提示をして、その車体に取り付けるべき標識の交付を受けなければならない。種別割を課されるべき原動機付自転車又は小型特殊自動車が法第445条若しくは第81条の2又は第80条第3項ただし書の規定によって種別割を課されないこととなったときにおける当該原動機付自転車又は小型特殊自動車の所有者又は使用者についても、また同様とする。

3～6 (略)

7 第2項の標識及び第3項の証明書の交付を受けた者は、当該原動機付自転車若しくは小型特殊自動車の主たる定置場が市内に所在しないこととなったとき、当該原動機付自転車若しくは小型特殊自動車を所有し若しくは使用しないこととなったとき、又は当該原動機付自転車若しくは小型特殊自動車に対して種別割が課されることとなったときは、その事由が発生した日から15日以内に、市長に対し、その標識及び証明書を返納しなければならない。

8・9 (略)

附 則

(特定一般用医薬品等購入費を支払った場合の医療費控除の特例)

第6条 平成30年度から令和9年度までの各年度分の個人の市民税に限り、法附則第4条の4第3項の規定に該当する場合における第34条の2の規定による控除については、その者の選択により、同条中「同条第1項」とあるのは「同条第1項(第2号を除く。)」と、「まで」とあるのは「まで並びに法附則第4条の4第3項の規定により読み替えて適用される法第314条の2第1項(第2号に係る部分に限る。)」として、同条の規定を適用することができる。

(個人の市民税の住宅借入金等特別税額控除)

第7条の3 平成20年度から平成28年度までの各年度分の個人の市民税に限り、所得割の納税義務者が前年分の所得税につき租税特別措置法第41条又は第41条の2の2の規定の適用を受けた場合(同法第41条第1項に規定する居住年(次条において「居住年」という。))が平成11年から平成18年までの各年である場合に限る。))においては、法附則第5条の4第6項に規定するところにより控除すべき額(第3項において「市民税の住宅借入金等特別税額控除額」という。))を、当該納税義務者の第34条の3及び第34条の6の規定を適用した場合の所得割の額から控除する。

2 前項の規定の適用がある場合における第34条の8及び第34条の9第1項の規定の適用については、第34条の8中「前2条」とあるのは「前2条並びに附則第7条の3第1項」と、同項中「前3条」とあるのは「前3条並びに附則第7条の3第1項」とする。

3 第1項の規定は、市民税の所得割の納税義務者が、当該年度の初日の属する年の3月15日までに、施行規則で定めるところにより、同項の規定の適用を受けようとする旨及び市民税の住宅借入金等特別税額控除額の控除に関する事項を記載した市民税住宅借入金等特別税額控除申告書(その提出期限後において市民税の納税通知書が送達される時までに提出されたものを含む。))を、市長に提出した場合(法附則第5条の4第9項の規定により税務署長を経由して提出した場合を含む。))に限り、適用する。

(個人の市民税の住宅借入金等特別税額控除)

第7条の3 平成22年度から令和25年度までの各年度分の個人の市民税に限り、所得割の納税義務者が前年分の所得税につき租税特別措置法第41条又は第41条の2の2の規定の適用を受けた場合(同法第41条第1項に規定する居住年が

第7条の3の2 平成22年度から令和20年度までの各年度分の個人の市民税に限り、所得割の納税義務者が前年分の所得税につき租税特別措置法第41条又は第41条の2の2の規定の適用を受けた場合(居住年が平成11年から平成18年ま

平成21年から令和12年までの各年である場合に限る。)には、法附則第5条の4第5項(同条第7項の規定により読み替えて適用される場合を含む。)に規定するところにより控除すべき額を、当該納税義務者の第34条の3及び第34条の6の規定を適用した場合の所得割の額から控除する。

2 前項の規定の適用がある場合における第34条の8及び第34条の9第1項の規定の適用については、第34条の8中「前2条」とあるのは「前2条並びに附則第7条の3第1項」と、第34条の9第1項中「前3条」とあるのは「前3条並びに附則第7条の3第1項」とする。

(寄附金税額控除における特例控除額の特例)

第7条の4 第34条の7の規定の適用を受ける市民税の所得割の納税義務者が、法第314条の7第11項第2号若しくは第3号に掲げる場合に該当する場合又は第34条の3第2項に規定する課税総所得金額、課税退職所得金額及び課税山林所得金額を有しない場合であって、当該納税義務者の前年中の所得について、附則第16条の3第1項、附則第16条の4第1項、附則第17条第1項、附則第18条第1項、附則第19条第1項、附則第19条の2第1項又は附則第20条第1項の規定の適用を受けるときは、第34条の7第2項に規定する特例控除額は、同項の規定にかかわらず、法附則第5条の5第2項(法附則第5条の6第3項又は第4項の規定により読み替えて適用される場合を含む。)に定めるところにより計算した金額とする。

(肉用牛の売却による事業所得に係る市民税の課税の特例)

第8条 昭和57年度から令和12年度までの各年度分の個人の市民税に限り、法附則第6条第4項に規定する場合において、第36条の2第1項の規定による申告

で又は平成21年から令和7年までの各年である場合に限る。)において、前条第1項の規定の適用を受けないときは、法附則第5条の4の2第5項(同条第7項の規定により読み替えて適用される場合を含む。)に規定するところにより控除すべき額を、当該納税義務者の第34条の3及び第34条の6の規定を適用した場合の所得割の額から控除する。

2 前項の規定の適用がある場合における第34条の8及び第34条の9第1項の規定の適用については、第34条の8中「前2条」とあるのは「前2条並びに附則第7条の3の2第1項」と、第34条の9第1項中「前3条」とあるのは「前3条並びに附則第7条の3の2第1項」とする。

(寄附金税額控除における特例控除額の特例)

第7条の4 第34条の7の規定の適用を受ける市民税の所得割の納税義務者が、法第314条の7第11項第2号若しくは第3号に掲げる場合に該当する場合又は第34条の3第2項に規定する課税総所得金額、課税退職所得金額及び課税山林所得金額を有しない場合であって、当該納税義務者の前年中の所得について、附則第16条の3第1項、附則第16条の4第1項、附則第17条第1項、附則第18条第1項、附則第19条第1項、附則第19条の2第1項又は附則第20条第1項の規定の適用を受けるときは、第34条の7第2項に規定する特例控除額は、同項の規定にかかわらず、法附則第5条の5第2項(法附則第5条の6第2項の規定により読み替えて適用される場合を含む。)に定めるところにより計算した金額とする。

(肉用牛の売却による事業所得に係る市民税の課税の特例)

第8条 昭和57年度から令和9年度までの各年度分の個人の市民税に限り、法附則第6条第4項に規定する場合において、第36条の2第1項の規定による申告

書(その提出期限後において市民税の納税通知書が送達される時までに提出されたもの及びその時までに提出された第36条の3第1項の確定申告書を含む。次項において同じ。)に肉用牛の売却に係る租税特別措置法第25条第1項に規定する事業所得の明細に関する事項の記載があるとき(これらの申告書にその記載がないことについてやむを得ない理由があると市長が認めるときを含む。次項において同じ。)は、当該事業所得に係る市民税の所得割の額を免除する。

2 前項に規定する各年度分の個人の市民税に限り、法附則第6条第5項に規定する場合において、第36条の2第1項の規定による申告書に肉用牛の売却に係る租税特別措置法第25条第2項第2号に規定する事業所得の明細に関する事項の記載があるときは、その者の前年の総所得金額に係る市民税の所得割の額は、第33条から第34条の3まで、第34条の6から第34条の8まで、附則第7条第1項、附則第7条の3第1項及び附則第7条の4の規定にかかわらず、法附則第6条第5項各号に掲げる金額の合計額とすることができる。

### 3 (略)

(個人の市民税の寄附金税額控除に係る申告の特例等)

第9条の2 当分の間、所得割の納税義務者が前年中に特例控除対象寄附金を支出し、かつ、当該納税義務者について前条第3項の規定による申告特例通知書の送付があった場合(法附則第7条第13項の規定によりなかったものとみなされる場合を除く。)には、法附則第7条の2第4項(法附則第7条の3第3項又は第4項の規定により読み替えて適用される場合を含む。)に規定するところにより控除すべき額を、第34条の7第1項及び第2項の規定を適用した場合の所得割の額から控除するものとする。

書(その提出期限後において市民税の納税通知書が送達される時までに提出されたもの及びその時までに提出された第36条の3第1項の確定申告書を含む。次項において同じ。)に肉用牛の売却に係る租税特別措置法第25条第1項に規定する事業所得の明細に関する事項の記載があるとき(これらの申告書にその記載がないことについてやむを得ない理由があると市長が認めるときを含む。次項において同じ。)は、当該事業所得に係る市民税の所得割の額を免除する。

2 前項に規定する各年度分の個人の市民税に限り、法附則第6条第5項に規定する場合において、第36条の2第1項の規定による申告書に肉用牛の売却に係る租税特別措置法第25条第2項第2号に規定する事業所得の明細に関する事項の記載があるときは、その者の前年の総所得金額に係る市民税の所得割の額は、第33条から第34条の3まで、第34条の6から第34条の8まで、附則第7条第1項、附則第7条の3第1項、附則第7条の3の2第1項及び附則第7条の4の規定にかかわらず、法附則第6条第5項各号に掲げる金額の合計額とすることができる。

### 3 (略)

(個人の市民税の寄附金税額控除に係る申告の特例等)

第9条の2 当分の間、所得割の納税義務者が前年中に特例控除対象寄附金を支出し、かつ、当該納税義務者について前条第3項の規定による申告特例通知書の送付があった場合(法附則第7条第13項の規定によりなかったものとみなされる場合を除く。)には、法附則第7条の2第4項に規定するところにより控除すべき額を、第34条の7第1項及び第2項の規定を適用した場合の所得割の額から控除するものとする。

(法附則第15条第2項第1号等の条例で定める割合)

第10条の2 (略)

2 (略)

3 法附則第15条第13項に規定する市町村の条例で定める割合は5分の3(都市再生特別措置法(平成14年法律第22号)第2条第5項に規定する特定都市再生緊急整備地域における法附則第15条第13項に規定する市町村の条例で定める割合は2分の1)とする。

4 法附則第15条第20項に規定する市町村の条例で定める割合は2分の1とする。

5 法附則第15条第21項第1号に規定する市町村の条例で定める割合は3分の2とする。

6 法附則第15条第21項第2号に規定する市町村の条例で定める割合は2分の1とする。

7 法附則第15条第21項第3号に規定する市町村の条例で定める割合は2分の1とする。

8 法附則第15条第22項第1号に規定する市町村の条例で定める割合は3分の2とする。

9 法附則第15条第22項第2号に規定する市町村の条例で定める割合は2分の1とする。

10 法附則第15条第24項第1号イに規定する設備について同号に規定する市町村の条例で定める割合は2分の1とする。

11 法附則第15条第24項第1号ロに規定する設備について同号に規定する市町

(法附則第15条第2項第1号等の条例で定める割合)

第10条の2 (略)

2 (略)

3 法附則第15条第14項に規定する市町村の条例で定める割合は5分の3(都市再生特別措置法(平成14年法律第22号)第2条第5項に規定する特定都市再生緊急整備地域における法附則第15条第14項に規定する市町村の条例で定める割合は2分の1)とする。

4 法附則第15条第21項に規定する市町村の条例で定める割合は2分の1とする。

5 法附則第15条第22項第1号に規定する市町村の条例で定める割合は3分の2とする。

6 法附則第15条第22項第2号に規定する市町村の条例で定める割合は2分の1とする。

7 法附則第15条第22項第3号に規定する市町村の条例で定める割合は2分の1とする。

8 法附則第15条第23項第1号に規定する市町村の条例で定める割合は3分の2とする。

9 法附則第15条第23項第2号に規定する市町村の条例で定める割合は2分の1とする。

10 法附則第15条第25項第1号イに規定する設備について同号に規定する市町村の条例で定める割合は2分の1とする。

11 法附則第15条第25項第1号ロに規定する設備について同号に規定する市町

- 村の条例で定める割合は2分の1とする。
- 12 法附則第15条第24項第1号ハに規定する設備について同号に規定する市町村の条例で定める割合は2分の1とする。
- 13 法附則第15条第24項第1号ニに規定する設備について同号に規定する市町村の条例で定める割合は2分の1とする。
- 14 法附則第15条第24項第2号に規定する設備について同号に規定する市町村の条例で定める割合は14分の11とする。
- 15 法附則第15条第24項第3号イに規定する設備について同号に規定する市町村の条例で定める割合は12分の7とする。
- 16 法附則第15条第24項第3号ロに規定する設備について同号に規定する市町村の条例で定める割合は12分の7とする。
- 17 法附則第15条第24項第4号に規定する設備について同号に規定する市町村の条例で定める割合は12分の7とする。
- 18 法附則第15条第27項に規定する市町村の条例で定める割合は3分の2とする。
- 19 法附則第15条第31項に規定する市町村の条例で定める割合は3分の2とする。
- 村の条例で定める割合は2分の1とする。
- 12 法附則第15条第25項第1号ハに規定する設備について同号に規定する市町村の条例で定める割合は2分の1とする。
- 13 法附則第15条第25項第1号ニに規定する設備について同号に規定する市町村の条例で定める割合は2分の1とする。
- 14 法附則第15条第25項第2号に規定する設備について同号に規定する市町村の条例で定める割合は14分の11とする。
- 15 法附則第15条第25項第3号イに規定する設備について同号に規定する市町村の条例で定める割合は12分の7とする。
- 16 法附則第15条第25項第3号ロに規定する設備について同号に規定する市町村の条例で定める割合は12分の7とする。
- 17 法附則第15条第25項第3号ハに規定する設備について同号に規定する市町村の条例で定める割合は12分の7とする。
- 18 法附則第15条第25項第4号イに規定する設備について同号に規定する市町村の条例で定める割合は3分の1とする。
- 19 法附則第15条第25項第4号ロに規定する設備について同号に規定する市町村の条例で定める割合は3分の1とする。
- 20 法附則第15条第25項第4号ハに規定する設備について同号に規定する市町村の条例で定める割合は3分の1とする。
- 21 法附則第15条第28項に規定する市町村の条例で定める割合は3分の2とする。
- 22 法附則第15条第32項に規定する市町村の条例で定める割合は3分の2とする。

る。

20 法附則第15条第35項に規定する市町村の条例で定める割合は2分の1とする。

21 法附則第15条第36項に規定する市町村の条例で定める割合は2分の1とする。

22 (略)

23 (略)

24 法附則第15条の11第1項に規定する市町村条例で定める割合は3分の1とする。

(新築住宅等に対する固定資産税の減額の規定の適用を受けようとする者がすべき申告)

第10条の3 (略)

2～6 (略)

7 法附則第15条の8第4項の家屋について、同項の規定の適用を受けようとする者は、当該年度の初日の属する年の1月31日までに次に掲げる事項を記載した申告書に令附則第12条第17項に規定する従前の家屋について移転補償金を受けたことを証する書類を添付して市長に提出しなければならない。

(1)～(3) (略)

8 法附則第15条の9第1項の耐震基準適合住宅について、同項の規定の適用を受けようとする者は、当該耐震基準適合住宅に係る耐震改修が完了した日から3月以内に、次に掲げる事項を記載した申告書に当該耐震改修に要した費用を証する書類及び当該耐震改修後の家屋が令附則第12条第20項に規定する基準

る。

23 法附則第15条第36項に規定する市町村の条例で定める割合は2分の1とする。

24 法附則第15条第37項に規定する市町村の条例で定める割合は2分の1とする。

25 (略)

26 (略)

(新築住宅等に対する固定資産税の減額の規定の適用を受けようとする者がすべき申告)

第10条の3 (略)

2～6 (略)

7 法附則第15条の8第4項の家屋について、同項の規定の適用を受けようとする者は、当該年度の初日の属する年の1月31日までに次に掲げる事項を記載した申告書に令附則第12条第16項に規定する従前の家屋について移転補償金を受けたことを証する書類を添付して市長に提出しなければならない。

(1)～(3) (略)

8 法附則第15条の9第1項の耐震基準適合住宅について、同項の規定の適用を受けようとする者は、当該耐震基準適合住宅に係る耐震改修が完了した日から3月以内に、次に掲げる事項を記載した申告書に当該耐震改修に要した費用を証する書類及び当該耐震改修後の家屋が令附則第12条第19項に規定する基準

を満たすことを証する書類を添付して市長に提出しなければならない。

(1)～(6) (略)

9 法附則第15条の9第4項の高齢者等居住改修住宅又は同条第5項の高齢者等居住改修専有部分について、これらの規定の適用を受けようとする者は、同条第4項に規定する居住安全改修工事が完了した日から3月以内に、次に掲げる事項を記載した申告書に施行規則附則第7条第9項各号に掲げる書類を添付して市長に提出しなければならない。

(1)～(3) (略)

(4) 令附則第12条第24項に掲げる者に該当する者の住所、氏名及び当該者が同項各号のいずれに該当するかの別

(5) (略)

(6) 居住安全改修工事に要した費用並びに令附則第12条第25項に規定する補助金等、居宅介護住宅改修費及び介護予防住宅改修費

(7) (略)

10 法附則第15条の9第9項の熱損失防止改修等住宅又は同条第10項の熱損失防止改修等専有部分について、これらの規定の適用を受けようとする者は、同条第9項に規定する熱損失防止改修工事等が完了した日から3月以内に、次に掲げる事項を記載した申告書に施行規則附則第7条第10項各号に掲げる書類を添付して市長に提出しなければならない。

(1)～(4) (略)

(5) 熱損失防止改修工事等に要した費用及び令附則第12条第32項に規定する補助金等

を満たすことを証する書類を添付して市長に提出しなければならない。

(1)～(6) (略)

9 法附則第15条の9第4項の高齢者等居住改修住宅又は同条第5項の高齢者等居住改修専有部分について、これらの規定の適用を受けようとする者は、同条第4項に規定する居住安全改修工事が完了した日から3月以内に、次に掲げる事項を記載した申告書に施行規則附則第7条第9項各号に掲げる書類を添付して市長に提出しなければならない。

(1)～(3) (略)

(4) 令附則第12条第23項に掲げる者に該当する者の住所、氏名及び当該者が同項各号のいずれに該当するかの別

(5) (略)

(6) 居住安全改修工事に要した費用並びに令附則第12条第24項に規定する補助金等、居宅介護住宅改修費及び介護予防住宅改修費

(7) (略)

10 法附則第15条の9第9項の熱損失防止改修等住宅又は同条第10項の熱損失防止改修等専有部分について、これらの規定の適用を受けようとする者は、同条第9項に規定する熱損失防止改修工事等が完了した日から3月以内に、次に掲げる事項を記載した申告書に施行規則附則第7条第10項各号に掲げる書類を添付して市長に提出しなければならない。

(1)～(4) (略)

(5) 熱損失防止改修工事等に要した費用及び令附則第12条第31項に規定する補助金等

(6) (略)

11 (略)

12 法附則第15条の9の2第4項に規定する特定熱損失防止改修等住宅又は同条第5項に規定する特定熱損失防止改修等住宅専有部分について、これらの規定の適用を受けようとする者は、法附則第15条の9第9項に規定する熱損失防止改修工事等が完了した日から3月以内に、次に掲げる事項を記載した申告書に施行規則附則第7条第12項各号に掲げる書類を添付して市長に提出しなければならない。

(1)～(4) (略)

(5) 熱損失防止改修工事等に要した費用及び令附則第12条第32項に規定する補助金等

(6) (略)

13・14 (略)

15 法附則第15条の10第1項の耐震基準適合家屋について、同項の規定の適用を受けようとする者は、当該耐震基準適合家屋に係る耐震改修が完了した日から3月以内に、次に掲げる事項を記載した申告書に施行規則附則第7条第18項に規定する補助に係る補助金確定通知書の写し、建築物の耐震改修の促進に関する法律(平成7年法律第123号)第7条又は附則第3条第1項の規定による報告の写し及び当該耐震改修後の家屋が令附則第12条第20項に規定する基準を満たすことを証する書類を添付して市長に提出しなければならない。

(1)～(6) (略)

16 法附則第15条の11第1項の改修特別特定建築物について、同項の規定の適用を受けようとする者は、同項に規定する利便性等向上改修工事が完了した日か

(6) (略)

11 (略)

12 法附則第15条の9の2第4項に規定する特定熱損失防止改修等住宅又は同条第5項に規定する特定熱損失防止改修等住宅専有部分について、これらの規定の適用を受けようとする者は、法附則第15条の9第9項に規定する熱損失防止改修工事等が完了した日から3月以内に、次に掲げる事項を記載した申告書に施行規則附則第7条第12項各号に掲げる書類を添付して市長に提出しなければならない。

(1)～(4) (略)

(5) 熱損失防止改修工事等に要した費用及び令附則第12条第31項に規定する補助金等

(6) (略)

13・14 (略)

15 法附則第15条の10第1項の耐震基準適合家屋について、同項の規定の適用を受けようとする者は、当該耐震基準適合家屋に係る耐震改修が完了した日から3月以内に、次に掲げる事項を記載した申告書に施行規則附則第7条第18項に規定する補助に係る補助金確定通知書の写し、建築物の耐震改修の促進に関する法律(平成7年法律第123号)第7条又は附則第3条第1項の規定による報告の写し及び当該耐震改修後の家屋が令附則第12条第19項に規定する基準を満たすことを証する書類を添付して市長に提出しなければならない。

(1)～(6) (略)

16 法附則第15条の11第1項の改修実演芸術公演施設について、同項の規定の適用を受けようとする者は、同項に規定する利便性等向上改修工事が完了した日

ら3月以内に、次に掲げる事項を記載した申告書に施行規則附則第7条の2第1項に規定する補助に係る補助金確定通知書の写し及び高齢者、障害者等の移動等の円滑化の促進に関する法律(平成18年法律第91号)第14条第1項に規定する建築物移動等円滑化基準(同条第3項の条例で付加した事項を含む。)又は同法17条第3項第1号に規定する同法第2条第20号に規定する建築物特定施設の構造及び配置に関する基準に適合する旨を証する書類を添付して市長に提出しなければならない。

(1)・(2) (略)

(3) 家屋が高齢者、障害者等の移動等の円滑化の促進に関する法律施行令(平成18年政令第379号)第5条各号に規定する特別特定建築物(高齢者、障害者等の移動等の円滑化の促進に関する法律第14条第3項の条例で定める同法第2条第18号に規定する特定建築物を含む。)のいずれかに該当するかの別

(4)～(6) (略)

から3月以内に、次に掲げる事項を記載した申告書に高齢者、障害者等の移動等の円滑化の促進に関する法律施行規則(平成18年国土交通省令第110号)第10条第2項に規定する通知書の写し及び主として劇場、音楽堂等の活性化に関する法律(平成24年法律第49号)第2条第2項に規定する実演芸術の公演の用に供する施設である旨を証する書類を添付して市長に提出しなければならない。

(1)・(2) (略)

(3) 家屋が高齢者、障害者等の移動等の円滑化の促進に関する法律施行令(平成18年政令第379号)第5条第3号に規定する劇場若しくは演芸場又は同条第4号に規定する集会場若しくは公会堂のいずれに該当するかの別

(4)～(6) (略)

(軽自動車税の環境性能割の賦課徴収の特例)

第15条の2 軽自動車税の環境性能割の賦課徴収は、当分の間、第1章第2節の規定にかかわらず、県が、自動車税の環境性能割の賦課徴収の例により、行うものとする。

2 県知事は、当分の間、前項の規定により行う軽自動車税の環境性能割の賦課徴収に関し、3輪以上の軽自動車が法第446条第1項(同条第2項又は第3項において準用する場合を含む。)又は法第451条第1項若しくは第2項(これらの規定を同条第4項又は第5項において準用する場合を含む。)の適用を受ける3輪以上の軽自動車に該当するかどうかの判断をするときは、国土交通大臣の

認定等(法附則第29条の9第3項に規定する国土交通大臣の認定等をいう。次項において同じ。)に基づき当該判断をするものとする。

3 県知事は、当分の間、第1項の規定により賦課徴収を行う軽自動車税の環境性能割につき、その納付すべき額について不足額があることを附則第15条の4の規定により読み替えられた第81条の6第1項の納期限(納期限の延長があった時は、その延長された納期限)後において知った場合において、当該事実が生じた原因が、国土交通大臣の認定等の申請をした者が偽りその他不正の手段(当該申請をした者に当該申請に必要な情報を直接又は間接に提供した者の偽りその他不正の手段を含む。)により国土交通大臣の認定等を受けたことを事由として国土交通大臣が当該国土交通大臣の認定等を取り消したことによるものであるときは、当該申請をした者又はその一般承継人を当該不足額に係る3輪以上の軽自動車について法附則第29条の11の規定によりその例によることとされた法第161条第1項に規定する申告書を提出すべき当該3輪以上の軽自動車の取得者とみなして、軽自動車税の環境性能割に関する規定を適用する。

4 前項の規定の適用がある場合における納付すべき軽自動車税の環境性能割の額は、同項の不足額に、これに100分の35の割合を乗じて計算した金額を加算した金額とする。

(軽自動車税の環境性能割の減免の特例)

第15条の3 市長は、当分の間、第81条の8の規定にかかわらず、県知事が自動車税の環境性能割を減免する自動車に相当するものとして市長が定める3輪以上の軽自動車に対しては、軽自動車税の環境性能割を減免する。

(軽自動車税の環境性能割の申告納付の特例)

【別記1 参照】

(軽自動車税の税率の特例)

第16条 法附則第30条第1項に規定する3輪以上の軽自動車に対する当該軽自動車が最初の道路運送車両法第60条第1項後段の規定による車両番号の指定(次項及び第3項において「初回車両番号指定」という。)を受けた月から起算して14年を経過した月の属する年度以後の年度分の軽自動車税に係る第82条の規定の適用については、当分の間、次の表の左欄に掲げる同条の規定中同表の中欄に掲げる字句は、それぞれ同表の右欄に掲げる字句とする。

(略)

第15条の4 第81条の6の規定による申告納付については、当分の間、同条中「市長」とあるのは、「県知事」とする。

(軽自動車税の環境性能割に係る徴収取扱費の交付)

第15条の5 市は、県が軽自動車税の環境性能割の賦課徴収に関する事務を行うために要する費用を補償するため、法附則第29条の16第1項に掲げる金額の合計額を、徴収取扱費として県に交付する。

(軽自動車税の環境性能割の税率の特例)

第15条の6 営業用の3輪以上の軽自動車に対する第81条の4の規定の適用については、当分の間、次の表の左欄に掲げる同条の規定中同表の中欄に掲げる字句は、それぞれ同表の右欄に掲げる字句とする。

【別記1 参照】

2 自家用の3輪以上の軽自動車に対する第81条の4(第3号に係る部分に限る。)の規定の適用については、当分の間、同条中「100分の3」とあるのは、「100分の2」とする。

(軽自動車税の種別割の税率の特例)

第16条 法附則第30条第1項に規定する3輪以上の軽自動車に対する当該軽自動車が最初の法第444条第3項に規定する車両番号の指定(次項から第4項までにおいて「初回車両番号指定」という。)を受けた月から起算して14年を経過した月の属する年度以後の年度分の軽自動車税の種別割に係る第82条の規定の適用については、当分の間、次の表の左欄に掲げる同条の規定中同表の中欄に掲げる字句は、それぞれ同表の右欄に掲げる字句とする。

(略)

2 法附則第30条第2項第1号及び第2号に掲げる3輪以上の軽自動車に対する第82条の規定の適用については、当該軽自動車が令和7年4月1日から令和10年3月31日までの間に初回車両番号指定を受けた場合には、当該初回車両番号指定を受けた日の属する年度の翌年度分の軽自動車税に限り、次の表の左欄に掲げる同条の規定中同表の中欄に掲げる字句は、それぞれ同表の右欄に掲げる字句とする。

(略)

3 法附則第30条第3項の規定の適用を受ける3輪以上の同項に規定するガソリン軽自動車(以下この項において「ガソリン軽自動車」という。)(営業用の乗用のものに限る。)に対する第82条の規定の適用については、当該ガソリン軽自動車が令和7年4月1日から令和8年3月31日までの間に初回車両番号指定を受けた場合には、令和8年度分の軽自動車税に限り、同条第2号ア(イ)中「3,900円」とあるのは「2,000円」と、同号ア(ウ)a中「6,900円」とあるのは「3,500円」とする。

(軽自動車税の賦課徴収の特例)

2 法附則第30条第2項第1号及び第2号に掲げる3輪以上の軽自動車に対する第82条の規定の適用については、当該軽自動車が令和4年4月1日から令和8年3月31日までの間に初回車両番号指定を受けた場合には、当該初回車両番号指定を受けた日の属する年度の翌年度分の軽自動車税の種別割に限り、次の表の左欄に掲げる同条の規定中同表の中欄に掲げる字句は、それぞれ同表の右欄に掲げる字句とする。

(略)

3 法附則第30条第3項の規定の適用を受ける3輪以上の法第446条第1項第3号に規定するガソリン軽自動車(以下この項及び次項において「ガソリン軽自動車」という。)(営業用の乗用のものに限る。)に対する第82条の規定の適用については、当該ガソリン軽自動車が令和4年4月1日から令和8年3月31日までの間に初回車両番号指定を受けた場合には、当該初回車両番号指定を受けた日の属する年度の翌年度分の軽自動車税の種別割に限り、同条第2号ア(イ)中「3,900円」とあるのは「2,000円」と、同号ア(ウ)a中「6,900円」とあるのは「3,500円」とする。

4 法附則第30条第4項の規定の適用を受ける3輪以上のガソリン軽自動車(前項の規定の適用を受けるものを除き、営業用の乗用のものに限る。)に対する第82条の規定の適用については、当該ガソリン軽自動車が令和4年4月1日から令和7年3月31日までの間に初回車両番号指定を受けた場合には、当該初回車両番号指定を受けた日の属する年度の翌年度分の軽自動車税の種別割に限り、同条第2号ア(イ)中「3,900円」とあるのは「3,000円」と、同号ア(ウ)a中「6,900円」とあるのは「5,200円」とする。

(軽自動車税の種別割の賦課徴収の特例)

第16条の2 市長は、軽自動車税の賦課徴収に関し、3輪以上の軽自動車が前条第2項又は第3項の規定の適用を受ける3輪以上の軽自動車に該当するかどうかの判断をするときは、国土交通大臣の認定等(法附則第30条の2第1項に規定する国土交通大臣の認定等をいう。次項において同じ。)に基づき当該判断をするものとする。

2 市長は、納付すべき軽自動車税の額について不足額があることを第83条第2項の納期限(納期限の延長があったときは、その延長された納期限)後において知った場合において、当該事実が生じた原因が、国土交通大臣の認定等の申請をした者が偽りその他不正の手段(当該申請をした者に当該申請に必要な情報を直接又は間接に提供した者の偽りその他不正の手段を含む。)により国土交通大臣の認定等を受けたことを事由として国土交通大臣が当該国土交通大臣の認定等を取り消したことによるものであるときは、当該申請をした者又はその一般承継人を賦課期日現在における当該不足額に係る3輪以上の軽自動車の所有者とみなして、軽自動車税に関する規定(第87条及び第88条の規定を除く。)を適用する。

3 前項の規定の適用がある場合における納付すべき軽自動車税の額は、同項の不足額に、これに100分の35の割合を乗じて計算した金額を加算した金額とする。

(上場株式等に係る配当所得等に係る市民税の課税の特例)

第16条の3 (略)

2 (略)

3 第1項の規定の適用がある場合には、次に定めるところによる。

(1) (略)

第16条の2 市長は、軽自動車税の種別割の賦課徴収に関し、3輪以上の軽自動車が前条第2項から第4項までの規定の適用を受ける3輪以上の軽自動車に該当するかどうかの判断をするときは、国土交通大臣の認定等(法附則第30条の2第1項に規定する国土交通大臣の認定等をいう。次項において同じ。)に基づき当該判断をするものとする。

2 市長は、納付すべき軽自動車税の種別割の額について不足額があることを第83条第2項の納期限(納期限の延長があったときは、その延長された納期限)後において知った場合において、当該事実が生じた原因が、国土交通大臣の認定等の申請をした者が偽りその他不正の手段(当該申請をした者に当該申請に必要な情報を直接又は間接に提供した者の偽りその他不正の手段を含む。)により国土交通大臣の認定等を受けたことを事由として国土交通大臣が当該国土交通大臣の認定等を取り消したことによるものであるときは、当該申請をした者又はその一般承継人を賦課期日現在における当該不足額に係る3輪以上の軽自動車の所有者とみなして、軽自動車税の種別割に関する規定(第87条及び第88条の規定を除く。)を適用する。

3 前項の規定の適用がある場合における納付すべき軽自動車税の種別割の額は、同項の不足額に、これに100分の35の割合を乗じて計算した金額を加算した金額とする。

(上場株式等に係る配当所得等に係る市民税の課税の特例)

第16条の3 (略)

2 (略)

3 第1項の規定の適用がある場合には、次に定めるところによる。

(1) (略)

(2) 第34条の6から第34条の8まで、第34条の9第1項、附則第7条第1項及び附則第7条の3第1項の規定の適用については、第34条の6中「所得割の額」とあるのは「所得割の額及び附則第16条の3第1項の規定による市民税の所得割の額」と、第34条の7第1項前段、第34条の8、第34条の9第1項、附則第7条第1項及び附則第7条の3第1項中「所得割の額」とあるのは「所得割の額並びに附則第16条の3第1項の規定による市民税の所得割の額」と、第34条の7第1項後段中「所得割の額」とあるのは「所得割の額及び附則第16条の3第1項の規定による市民税の所得割の額の合計額」とする。

(3)～(5) (略)

(土地の譲渡等に係る事業所得等に係る市民税の課税の特例)

第16条の4 (略)

2 (略)

3 第1項の規定の適用がある場合には、次に定めるところによる。

(1) (略)

(2) 第34条の6から第34条の8まで、第34条の9第1項、附則第7条第1項及び附則第7条の3第1項の規定の適用については、第34条の6中「所得割の額」とあるのは「所得割の額及び附則第16条の4第1項の規定による市民税の所得割の額」と、第34条の7第1項前段、第34条の8、第34条の9第1項、附則第7条第1項及び附則第7条の3第1項中「所得割の額」とあるのは「所得割の額並びに附則第16条の4第1項の規定による市民税の所得割の額」と、第34条の7第1項後段中「所得割の額」とあるのは「所得割の額及び附則第16条の4第1項の規定による市民税の所得割の額の合計額」とす

(2) 第34条の6から第34条の8まで、第34条の9第1項、附則第7条第1項、附則第7条の3第1項及び附則第7条の3の2第1項の規定の適用については、第34条の6中「所得割の額」とあるのは「所得割の額及び附則第16条の3第1項の規定による市民税の所得割の額」と、第34条の7第1項前段、第34条の8、第34条の9第1項、附則第7条第1項、附則第7条の3第1項及び附則第7条の3の2第1項中「所得割の額」とあるのは「所得割の額並びに附則第16条の3第1項の規定による市民税の所得割の額」と、第34条の7第1項後段中「所得割の額」とあるのは「所得割の額及び附則第16条の3第1項の規定による市民税の所得割の額の合計額」とする。

(3)～(5) (略)

(土地の譲渡等に係る事業所得等に係る市民税の課税の特例)

第16条の4 (略)

2 (略)

3 第1項の規定の適用がある場合には、次に定めるところによる。

(1) (略)

(2) 第34条の6から第34条の8まで、第34条の9第1項、附則第7条第1項、附則第7条の3第1項及び附則第7条の3の2第1項の規定の適用については、第34条の6中「所得割の額」とあるのは「所得割の額及び附則第16条の4第1項の規定による市民税の所得割の額」と、第34条の7第1項前段、第34条の8、第34条の9第1項、附則第7条第1項、附則第7条の3第1項及び附則第7条の3の2第1項中「所得割の額」とあるのは「所得割の額並びに附則第16条の4第1項の規定による市民税の所得割の額」と、第34条の7第1項後段中「所得割の額」とあるのは「所得割の額及び附則第16条の4

る。

(3)～(5) (略)

4 (略)

(長期譲渡所得に係る個人の市民税の課税の特例)

第17条 (略)

2 (略)

3 第1項の規定の適用がある場合には、次に定めるところによる。

(1) (略)

(2) 第34条の6から第34条の8まで、第34条の9第1項、附則第7条第1項及び附則第7条の3第1項の規定の適用については、第34条の6中「所得割の額」とあるのは「所得割の額及び附則第17条第1項の規定による市民税の所得割の額」と、第34条の7第1項前段、第34条の8、第34条の9第1項、附則第7条第1項及び附則第7条の3第1項中「所得割の額」とあるのは「所得割の額並びに附則第17条第1項の規定による市民税の所得割の額」と、第34条の7第1項後段中「所得割の額」とあるのは「所得割の額及び附則第17条第1項の規定による市民税の所得割の額の合計額」とする。

(3)～(5) (略)

(優良住宅地の造成等のために土地等を譲渡した場合の長期譲渡所得に係る市民税の課税の特例)

第17条の2 昭和63年度から令和11年度までの各年度分の個人の市民税に限り、所得割の納税義務者が前年中に前条第1項に規定する譲渡所得の基因となる

第1項の規定による市民税の所得割の額の合計額」とする。

(3)～(5) (略)

4 (略)

(長期譲渡所得に係る個人の市民税の課税の特例)

第17条 (略)

2 (略)

3 第1項の規定の適用がある場合には、次に定めるところによる。

(1) (略)

(2) 第34条の6から第34条の8まで、第34条の9第1項、附則第7条第1項、附則第7条の3第1項及び附則第7条の3の2第1項の規定の適用については、第34条の6中「所得割の額」とあるのは「所得割の額及び附則第17条第1項の規定による市民税の所得割の額」と、第34条の7第1項前段、第34条の8、第34条の9第1項、附則第7条第1項、附則第7条の3第1項及び附則第7条の3の2第1項中「所得割の額」とあるのは「所得割の額並びに附則第17条第1項の規定による市民税の所得割の額」と、第34条の7第1項後段中「所得割の額」とあるのは「所得割の額及び附則第17条第1項の規定による市民税の所得割の額の合計額」とする。

(3)～(5) (略)

(優良住宅地の造成等のために土地等を譲渡した場合の長期譲渡所得に係る市民税の課税の特例)

第17条の2 昭和63年度から令和8年度までの各年度分の個人の市民税に限り、所得割の納税義務者が前年中に前条第1項に規定する譲渡所得の基因となる

土地等(租税特別措置法第31条第1項に規定する土地等をいう。以下この条において同じ。)の譲渡(同項に規定する譲渡をいう。以下この条において同じ。)をした場合において、当該譲渡が優良住宅地等のための譲渡(法附則第34条の2第1項に規定する優良住宅地等のための譲渡をいう。)に該当するときにおける前条第1項に規定する譲渡所得(次条の規定の適用を受ける譲渡所得を除く。次項において同じ。)に係る課税長期譲渡所得金額に対して課する市民税の所得割の額は、前条第1項の規定にかかわらず、次の各号に掲げる場合の区分に応じ、当該各号に定める金額に相当する額とする。

(1)・(2) (略)

2 前項の規定は、昭和63年度から令和11年度までの各年度分の個人の市民税に限り、所得割の納税義務者が前年中に前条第1項に規定する譲渡所得の基因となる土地等の譲渡をした場合において、当該譲渡が確定優良住宅地等予定地のための譲渡(法附則第34条の2第6項に規定する確定優良住宅地等予定地のための譲渡をいう。以下この項において同じ。)に該当するときにおける前条第1項に規定する譲渡所得に係る課税長期譲渡所得金額に対して課する市民税の所得割について準用する。この場合において、当該譲渡が法附則第34条の2第12項の規定に該当することとなるときは、当該譲渡は確定優良住宅地等予定地のための譲渡ではなかったものとみなす。

3 (略)

4 第1項(第2項において準用する場合を含む。)の場合において、所得割の納税義務者が、租税特別措置法第31条の2第2項第13号から第15号までに掲げる土地等の譲渡に該当するものをしたときにおけるその譲渡をした土地等がその譲渡をした時において地すべり等防止法(昭和33年法律第30号)第3条第1

土地等(租税特別措置法第31条第1項に規定する土地等をいう。以下この条において同じ。)の譲渡(同項に規定する譲渡をいう。以下この条において同じ。)をした場合において、当該譲渡が優良住宅地等のための譲渡(法附則第34条の2第1項に規定する優良住宅地等のための譲渡をいう。)に該当するときにおける前条第1項に規定する譲渡所得(次条の規定の適用を受ける譲渡所得を除く。次項において同じ。)に係る課税長期譲渡所得金額に対して課する市民税の所得割の額は、前条第1項の規定にかかわらず、次の各号に掲げる場合の区分に応じ、当該各号に定める金額に相当する額とする。

(1)・(2) (略)

2 前項の規定は、昭和63年度から令和8年度までの各年度分の個人の市民税に限り、所得割の納税義務者が前年中に前条第1項に規定する譲渡所得の基因となる土地等の譲渡をした場合において、当該譲渡が確定優良住宅地等予定地のための譲渡(法附則第34条の2第5項に規定する確定優良住宅地等予定地のための譲渡をいう。以下この項において同じ。)に該当するときにおける前条第1項に規定する譲渡所得に係る課税長期譲渡所得金額に対して課する市民税の所得割について準用する。この場合において、当該譲渡が法附則第34条の2第10項の規定に該当することとなるときは、当該譲渡は確定優良住宅地等予定地のための譲渡ではなかったものとみなす。

3 (略)

項の地すべり防止区域、急傾斜地の崩壊による災害の防止に関する法律(昭和44年法律第57号)第3条第1項の急傾斜地崩壊危険区域、土砂災害警戒区域等における土砂災害防止対策の推進に関する法律(平成12年法律第57号)第9条第1項の土砂災害特別警戒区域又は特定都市河川浸水被害対策法(平成15年法律第77号)第56条第1項の浸水被害防止区域内にあるときは、当該土地等の譲渡は、第1項又は第2項に規定する優良住宅地等のための譲渡又は確定優良住宅地等予定地のための譲渡に該当しないものとみなす。

(短期譲渡所得に係る個人の市民税の課税の特例)

第18条 (略)

2～4 (略)

5 第1項の規定の適用がある場合には、次に定めるところによる。

(1) (略)

(2) 第34条の6から第34条の8まで、第34条の9第1項、附則第7条第1項及び附則第7条の3第1項の規定の適用については、第34条の6中「所得割の額」とあるのは「所得割の額及び附則第18条第1項の規定による市民税の所得割の額」と、第34条の7第1項前段、第34条の8、第34条の9第1項、附則第7条第1項及び附則第7条の3第1項中「所得割の額」とあるのは「所得割の額並びに附則第18条第1項の規定による市民税の所得割の額」と、第34条の7第1項後段中「所得割の額」とあるのは「所得割の額及び附則第18条第1項の規定による市民税の所得割の額の合計額」とする。

(3)～(5) (略)

(一般株式等に係る譲渡所得等に係る個人の市民税の課税の特例)

(短期譲渡所得に係る個人の市民税の課税の特例)

第18条 (略)

2～4 (略)

5 第1項の規定の適用がある場合には、次に定めるところによる。

(1) (略)

(2) 第34条の6から第34条の8まで、第34条の9第1項、附則第7条第1項、附則第7条の3第1項及び附則第7条の3の2第1項の規定の適用については、第34条の6中「所得割の額」とあるのは「所得割の額及び附則第18条第1項の規定による市民税の所得割の額」と、第34条の7第1項前段、第34条の8、第34条の9第1項、附則第7条第1項、附則第7条の3第1項及び附則第7条の3の2第1項中「所得割の額」とあるのは「所得割の額並びに附則第18条第1項の規定による市民税の所得割の額」と、第34条の7第1項後段中「所得割の額」とあるのは「所得割の額及び附則第18条第1項の規定による市民税の所得割の額の合計額」とする。

(3)～(5) (略)

(一般株式等に係る譲渡所得等に係る個人の市民税の課税の特例)

第19条 (略)

2 前項の規定の適用がある場合には、次に定めるところによる。

(1) (略)

(2) 第34条の6から第34条の8まで、第34条の9第1項、附則第7条第1項及び附則第7条の3第1項の規定の適用については、第34条の6中「所得割の額」とあるのは「所得割の額及び附則第19条第1項の規定による市民税の所得割の額」と、第34条の7第1項前段、第34条の8、第34条の9第1項、附則第7条第1項及び附則第7条の3第1項中「所得割の額」とあるのは「所得割の額並びに附則第19条第1項の規定による市民税の所得割の額」と、第34条の7第1項後段中「所得割の額」とあるのは「所得割の額及び附則第19条第1項の規定による市民税の所得割の額の合計額」とする。

(3)～(5) (略)

(先物取引に係る雑所得等に係る個人の市民税の課税の特例)

第20条 (略)

2 前項の規定の適用がある場合には、次に定めるところによる。

(1) (略)

(2) 第34条の6から第34条の8まで、第34条の9第1項、附則第7条第1項及び附則第7条の3第1項の規定の適用については、第34条の6中「所得割の額」とあるのは「所得割の額及び附則第20条第1項の規定による市民税の所得割の額」と、第34条の7第1項前段、第34条の8、第34条の9第1項、附則第7条第1項及び附則第7条の3第1項中「所得割の額」とあるのは「所得割の額並びに附則第20条第1項の規定による市民税の所得割の額」と、第

第19条 (略)

2 前項の規定の適用がある場合には、次に定めるところによる。

(1) (略)

(2) 第34条の6から第34条の8まで、第34条の9第1項、附則第7条第1項、附則第7条の3第1項及び附則第7条の3の2第1項の規定の適用については、第34条の6中「所得割の額」とあるのは「所得割の額及び附則第19条第1項の規定による市民税の所得割の額」と、第34条の7第1項前段、第34条の8、第34条の9第1項、附則第7条第1項、附則第7条の3第1項及び附則第7条の3の2第1項中「所得割の額」とあるのは「所得割の額並びに附則第19条第1項の規定による市民税の所得割の額」と、第34条の7第1項後段中「所得割の額」とあるのは「所得割の額及び附則第19条第1項の規定による市民税の所得割の額の合計額」とする。

(3)～(5) (略)

(先物取引に係る雑所得等に係る個人の市民税の課税の特例)

第20条 (略)

2 前項の規定の適用がある場合には、次に定めるところによる。

(1) (略)

(2) 第34条の6から第34条の8まで、第34条の9第1項、附則第7条第1項、附則第7条の3第1項及び附則第7条の3の2第1項の規定の適用については、第34条の6中「所得割の額」とあるのは「所得割の額及び附則第20条第1項の規定による市民税の所得割の額」と、第34条の7第1項前段、第34条の8、第34条の9第1項、附則第7条第1項、附則第7条の3第1項及び附則第7条の3の2第1項中「所得割の額」とあるのは「所得割の額並びに

34条の7第1項後段中「所得割の額」とあるのは「所得割の額及び附則第20条第1項の規定による市民税の所得割の額の合計額」とする。

(3)～(5) (略)

(特例適用利子等及び特例適用配当等に係る個人の市民税の課税の特例)

第20条の2 (略)

2 前項の規定の適用がある場合には、次に定めるところによる。

(1) (略)

(2) 第34条の6から第34条の8まで、第34条の9第1項並びに附則第7条第1項及び第7条の3第1項の規定の適用については、第34条の6中「所得割の額」とあるのは「所得割の額及び附則第20条の2第1項の規定による市民税の所得割の額」と、第34条の7第1項前段、第34条の8、第34条の9第1項並びに附則第7条第1項及び第7条の3第1項中「所得割の額」とあるのは「所得割の額並びに附則第20条の2第1項の規定による市民税の所得割の額」と、第34条の7第1項後段中「所得割の額」とあるのは「所得割の額及び附則第20条の2第1項の規定による市民税の所得割の額の合計額」とする。

(3)～(5) (略)

3・4 (略)

5 第3項後段の規定の適用がある場合には、次に定めるところによる。

(1) (略)

(2) 第34条の6から第34条の8まで、第34条の9第1項並びに附則第7条第

附則第20条第1項の規定による市民税の所得割の額」と、第34条の7第1項後段中「所得割の額」とあるのは「所得割の額及び附則第20条第1項の規定による市民税の所得割の額の合計額」とする。

(3)～(5) (略)

(特例適用利子等及び特例適用配当等に係る個人の市民税の課税の特例)

第20条の2 (略)

2 前項の規定の適用がある場合には、次に定めるところによる。

(1) (略)

(2) 第34条の6から第34条の8まで、第34条の9第1項並びに附則第7条第1項、第7条の3第1項及び第7条の3の2第1項の規定の適用については、第34条の6中「所得割の額」とあるのは「所得割の額及び附則第20条の2第1項の規定による市民税の所得割の額」と、第34条の7第1項前段、第34条の8、第34条の9第1項並びに附則第7条第1項、第7条の3第1項及び第7条の3の2第1項中「所得割の額」とあるのは「所得割の額並びに附則第20条の2第1項の規定による市民税の所得割の額」と、第34条の7第1項後段中「所得割の額」とあるのは「所得割の額及び附則第20条の2第1項の規定による市民税の所得割の額の合計額」とする。

(3)～(5) (略)

3・4 (略)

5 第3項後段の規定の適用がある場合には、次に定めるところによる。

(1) (略)

(2) 第34条の6から第34条の8まで、第34条の9第1項並びに附則第7条第

1項及び第7条の3第1項の規定の適用については、第34条の6中「所得割の額」とあるのは「所得割の額及び附則第20条の2第3項後段の規定による市民税の所得割の額」と、第34条の7第1項前段、第34条の8、第34条の9第1項並びに附則第7条第1項及び第7条の3第1項中「所得割の額」とあるのは「所得割の額並びに附則第20条の2第3項後段の規定による市民税の所得割の額」と、第34条の7第1項後段中「所得割の額」とあるのは「所得割の額及び附則第20条の2第3項後段の規定による市民税の所得割の額の合計額」とする。

(3)～(5) (略)

(条約適用利子等及び条約適用配当等に係る個人の市民税の課税の特例)

第20条の3 (略)

2 前項の規定の適用がある場合には、次に定めるところによる。

(1) (略)

(2) 第34条の6から第34条の8まで、第34条の9第1項並びに附則第7条第1項及び第7条の3第1項の規定の適用については、第34条の6中「所得割の額」とあるのは「所得割の額及び附則第20条の3第1項の規定による市民税の所得割の額」と、第34条の7第1項前段、第34条の8、第34条の9第1項並びに附則第7条第1項及び第7条の3第1項中「所得割の額」とあるのは「所得割の額並びに附則第20条の3第1項の規定による市民税の所得割の額」と、第34条の7第1項後段中「所得割の額」とあるのは「所得割の額及び附則第20条の3第1項の規定による市民税の所得割の額の合計額」とする。

(3)～(5) (略)

1項、第7条の3第1項及び第7条の3の2第1項の規定の適用については、第34条の6中「所得割の額」とあるのは「所得割の額及び附則第20条の2第3項後段の規定による市民税の所得割の額」と、第34条の7第1項前段、第34条の8、第34条の9第1項並びに附則第7条第1項、第7条の3第1項及び第7条の3の2第1項中「所得割の額」とあるのは「所得割の額並びに附則第20条の2第3項後段の規定による市民税の所得割の額」と、第34条の7第1項後段中「所得割の額」とあるのは「所得割の額及び附則第20条の2第3項後段の規定による市民税の所得割の額の合計額」とする。

(3)～(5) (略)

(条約適用利子等及び条約適用配当等に係る個人の市民税の課税の特例)

第20条の3 (略)

2 前項の規定の適用がある場合には、次に定めるところによる。

(1) (略)

(2) 第34条の6から第34条の8まで、第34条の9第1項並びに附則第7条第1項、第7条の3第1項及び第7条の3の2第1項の規定の適用については、第34条の6中「所得割の額」とあるのは「所得割の額及び附則第20条の3第1項の規定による市民税の所得割の額」と、第34条の7第1項前段、第34条の8、第34条の9第1項並びに附則第7条第1項、第7条の3第1項及び第7条の3の2第1項中「所得割の額」とあるのは「所得割の額並びに附則第20条の3第1項の規定による市民税の所得割の額」と、第34条の7第1項後段中「所得割の額」とあるのは「所得割の額及び附則第20条の3第1項の規定による市民税の所得割の額の合計額」とする。

(3)～(5) (略)

3・4 (略)

5 第3項後段の規定の適用がある場合には、次に定めるところによる。

(1) (略)

(2) 第34条の6から第34条の8まで、第34条の9第1項並びに附則第7条第1項及び第7条の3第1項の規定の適用については、第34条の6中「所得割の額」とあるのは「所得割の額及び附則第20条の3第3項後段の規定による市民税の所得割の額」と、第34条の7第1項前段、第34条の8、第34条の9第1項並びに附則第7条第1項及び第7条の3第1項中「所得割の額」とあるのは「所得割の額並びに附則第20条の3第3項後段の規定による市民税の所得割の額」と、第34条の7第1項後段中「所得割の額」とあるのは「所得割の額及び附則第20条の3第3項後段の規定による市民税の所得割の額の合計額」とする。

(3)～(5) (略)

6 (略)

3・4 (略)

5 第3項後段の規定の適用がある場合には、次に定めるところによる。

(1) (略)

(2) 第34条の6から第34条の8まで、第34条の9第1項並びに附則第7条第1項、第7条の3第1項及び第7条の3の2第1項の規定の適用については、第34条の6中「所得割の額」とあるのは「所得割の額及び附則第20条の3第3項後段の規定による市民税の所得割の額」と、第34条の7第1項前段、第34条の8、第34条の9第1項並びに附則第7条第1項、第7条の3第1項及び第7条の3の2第1項中「所得割の額」とあるのは「所得割の額並びに附則第20条の3第3項後段の規定による市民税の所得割の額」と、第34条の7第1項後段中「所得割の額」とあるのは「所得割の額及び附則第20条の3第3項後段の規定による市民税の所得割の額の合計額」とする。

(3)～(5) (略)

6 (略)

【別記1】

現行

|     |               |                 |
|-----|---------------|-----------------|
| 第1号 | <u>100分の1</u> | <u>100分の0.5</u> |
| 第2号 | <u>100分の2</u> | <u>100分の1</u>   |
| 第3号 | <u>100分の3</u> | <u>100分の2</u>   |

専決第 3 号

専決処分の承認を求めることについて

地方自治法(昭和22年法律第67号)第179条第1項の規定により、別紙専決処分書のとおり処分したので、同条第3項の規定により報告し、議会の承認を求める。

令和8年(2026年)5月29日 提出

真庭市長 太 田 昇

## 専決処分書

地方自治法(昭和22年法律第67号)第179条第1項の規定により、真庭市国民健康保険税条例の一部を改正する条例を別紙のとおり専決処分する。

令和8年(2026年)3月31日

真庭市長 太田 昇

### [専決理由]

地方税法の一部改正に伴い、国民健康保険税に係る子ども・子育て支援納付金課税額の設定等の条例の所要の改正について、議会を招集する時間的余裕がないため、専決処分を行うものである。

## 真庭市条例第15号

### 真庭市国民健康保険税条例の一部を改正する条例

真庭市国民健康保険税条例(平成17年真庭市条例第269号)の一部を次のように改正する。

第2条第1項第1号中「及び」を「、」に改め、「介護納付金」という。)の次に「及び子ども・子育て支援法(平成24年法律第65号)の規定による子ども・子育て支援納付金(以下この条において「子ども・子育て支援納付金」という。))」を加え、同項に次の1号を加える。

- (4) 子ども・子育て支援納付金課税額(国民健康保険税のうち、国民健康保険事業費納付金の納付に要する費用(岡山県の国民健康保険に関する特別会計において負担する子ども・子育て支援納付金の納付に要する費用に充てる部分に限る。)に充てるための国民健康保険税の課税額をいう。以下同じ。)

第2条第2項ただし書中「66万円」を「67万円」に改め、同条第3項中「属する」の次に「国民健康保険の」を加え、同条に次の1項を加える。

- 5 第1項第4号の子ども・子育て支援納付金課税額は、世帯主(前条第2項の世帯主を除く。)及びその世帯に属する国民健康保険の被保険者につき算定した所得割額及び資産割額並びに被保険者均等割額及び世帯別平等割額の合算額に、当該世帯に属する18歳以上被保険者(地方税法(昭和25年法律第226号。以下「法」という。)第703条の4第30項に規定する18歳以上被保険者をいう。以下同じ。)につき算定した18歳以上被保険者均等割額を加算した額とする。ただし、加算後の額が3万円を超える場合においては、子ども・子育て支援納付金課税額は、3万円とする。

第3条第1項中「地方税法(昭和25年法律第226号。以下「法」という。))」を「法」に改める。

第5条の2第1号中「第7条の3」の次に「、第9条の8」を加える。

第9条の3の次に次の5条を加える。

(国民健康保険の被保険者に係る子ども・子育て支援納付金課税額の所得割額)

第9条の4 第2条第5項の所得割額は、基礎控除後の総所得金額等に100分の0.28を乗じて算定する。

(国民健康保険の被保険者に係る子ども・子育て支援納付金課税額の資産割額)

第9条の5 第2条第5項の資産割額は、当該年度分の固定資産税額のうち、土地及び家屋に係る部分の額に100分の0.48を乗じて算定する。

(国民健康保険の被保険者に係る子ども・子育て支援納付金課税額の被保険者均等割額)

第9条の6 第2条第5項の被保険者均等割額は、被保険者1人について800円とする。

(18歳以上被保険者に係る子ども・子育て支援納付金課税額の18歳以上被保険者均等割額)

第9条の7 第2条第5項の18歳以上被保険者均等割額は、18歳以上被保険者1人について100円とする。

(国民健康保険の被保険者に係る子ども・子育て支援納付金課税額の世帯別平等割額)

第9条の8 第2条第5項の世帯別平等割額は、次の各号に掲げる世帯の区分に応じ、それぞれ当該各号に定める額とする。

- (1) 特定世帯及び特定継続世帯以外の世帯 900円
- (2) 特定世帯 450円
- (3) 特定継続世帯 675円

第23条第1項各号列記以外の部分中「66万円」を「67万円」に、「並びに」を「、」に改め、「17万円)」の次に「並びに同条第5項本文の子ども・子育て支援納付金課税額からキからケまでに掲げる額を減額して得た額(当該減額し

て得た額が3万円を超える場合には、3万円)」を加え、同項第1号に次のように加える。

- キ 国民健康保険の被保険者に係る子ども・子育て支援納付金課税額の被保険者均等割額 被保険者(第1条第2項に規定する世帯主を除く。) 1人について 560円
- ク 18歳以上被保険者に係る子ども・子育て支援納付金課税額の18歳以上被保険者均等割額 18歳以上被保険者(第1条第2項に規定する世帯主を除く。) 1人について 70円
- ケ 国民健康保険の被保険者に係る子ども・子育て支援納付金課税額の世帯別平等割額 次に掲げる世帯の区分に応じ、それぞれに定める額
  - (ア) 特定世帯及び特定継続世帯以外の世帯 630円
  - (イ) 特定世帯 315円
  - (ウ) 特定継続世帯 472円

第23条第1項第2号中「30万5千円」を「31万円」に改め、同号に次のように加える。

- キ 国民健康保険の被保険者に係る子ども・子育て支援納付金課税額の被保険者均等割額 被保険者(第1条第2項に規定する世帯主を除く。) 1人について 400円
- ク 18歳以上被保険者に係る子ども・子育て支援納付金課税額の18歳以上被保険者均等割額 18歳以上被保険者(第1条第2項に規定する世帯主を除く。) 1人について 50円
- ケ 国民健康保険の被保険者に係る子ども・子育て支援納付金課税額の世帯別平等割額 次に掲げる世帯の区分に応じ、それぞれに定める額
  - (ア) 特定世帯及び特定継続世帯以外の世帯 450円
  - (イ) 特定世帯 225円
  - (ウ) 特定継続世帯 337円

第23条第1項第3号中「56万円」を「57万円」に改め、同号に次のように加

える。

- キ 国民健康保険の被保険者に係る子ども・子育て支援納付金課税額の被保険者均等割額 被保険者(第1条第2項に規定する世帯主を除く。) 1人について 160円
- ク 18歳以上被保険者に係る子ども・子育て支援納付金課税額の18歳以上被保険者均等割額 18歳以上被保険者(第1条第2項に規定する世帯主を除く。) 1人について 20円
- ケ 国民健康保険の被保険者に係る子ども・子育て支援納付金課税額の世帯別平等割額 次に掲げる世帯の区分に応じ、それぞれに定める額
  - (ア) 特定世帯及び特定継続世帯以外の世帯 180円
  - (イ) 特定世帯 90円
  - (ウ) 特定継続世帯 135円

第23条第2項に次の1号を加える。

- (3) 国民健康保険の被保険者に係る子ども・子育て支援納付金課税額の被保険者均等割額 次に掲げる世帯の区分に応じ、それぞれ未就学児1人について次に定める額
  - ア 前項第1号キに規定する金額を減額した世帯 120円
  - イ 前項第2号キに規定する金額を減額した世帯 200円
  - ウ 前項第3号キに規定する金額を減額した世帯 320円
  - エ アからウまでに掲げる世帯以外の世帯 400円

第23条第3項各号列記以外の部分中「所得割額及び」を「所得額割並びに」に改め、「被保険者均等割額」の次に「及び18歳以上被保険者均等割額」を加え、「当該所得割額及び」を「当該所得額割並びに」に改め、同項第1号中「第24条の30の5」を「第24条の30の6」に改め、同項に次の3号を加える。

- (7) 国民健康保険の出産被保険者に係る子ども・子育て支援納付金課税額の所得割額 当該出産被保険者につき第9条の4の規定により算定した所得割額の12分の1の額に、当該出産被保険者の産前産後期間のうち当該年

度に属する月数を乗じて得た額

(8) 国民健康保険の出産被保険者に係る子ども・子育て支援納付金課税額の被保険者均等割額 当該出産被保険者につき第9条の6の規定により算定した被保険者均等割額(第1項に規定する金額を減額するものとした場合にあつては、その減額後の被保険者均等割額)の12分の1の額に、当該出産被保険者の産前産後期間のうち当該年度に属する月数を乗じて得た額

(9) 国民健康保険の出産被保険者に係る子ども・子育て支援納付金課税額の18歳以上被保険者均等割額 当該出産被保険者につき第9条の7の規定により算定した18歳以上被保険者均等割額(第1項に規定する金額を減額するものとした場合にあつては、その減額後の18歳以上被保険者均等割額)の12分の1の額に、当該出産被保険者の産前産後期間のうち当該年度に属する月数を乗じて得た額

第23条に次の1項を加える。

4 国民健康保険税の納税義務者の属する世帯内に18歳に達する日以後の最初の3月31日以前である被保険者(以下「18歳未満被保険者」という。)がある場合における当該納税義務者に対して課する子ども・子育て支援納付金課税額の被保険者均等割額(当該納税義務者の世帯に属する18歳未満被保険者につき算定した被保険者均等割額(前3項に規定する金額を減額するものとした場合にあつては、その減額後の被保険者均等割額)に限る。)は、当該被保険者均等割額から、当該被保険者均等割額に相当する額を減額して得た額とする。

附則第5項、第6項及び第8項から第15項までの規定中「、第8条」の次に「、第9条の4」を加える。

附 則

(施行期日)

1 この条例は、令和8年4月1日から施行する。

(適用区分)

- 2 この条例による改正後の真庭市国民健康保険税条例の規定は、令和8年度以後の年度分の国民健康保険税について適用し、令和7年度分までの国民健康保険税については、なお従前の例による。

真庭市国民健康保険条例新旧対照表

| 改正案   | 現行   |
|---|--|
| <p>(課税額)</p> <p>第2条 前条の者に対して課する国民健康保険税の課税額は、世帯主及びその世帯に属する国民健康保険の被保険者につき算定した次に掲げる額の合算額とする。</p> <p>(1) 基礎課税額(国民健康保険税のうち、国民健康保険に関する特別会計において負担する国民健康保険事業に要する費用(国民健康保険法(昭和33年法律第192号)の規定による国民健康保険事業費納付金(以下この条において「国民健康保険事業費納付金」という。)の納付に要する費用のうち、岡山県の国民健康保険に関する特別会計において負担する高齢者の医療の確保に関する法律(昭和57年法律第80号)の規定による後期高齢者支援金等(以下この条において「後期高齢者支援金等」という。)、<u>介護保険法(平成9年法律第123号)の規定による納付金(以下この条において「介護納付金」という。)</u>及び<u>子ども・子育て支援法(平成24年法律第65号)の規定による子ども・子育て支援納付金(以下この条において「子ども・子育て支援納付金」という。)</u>の納付に要する費用に充てる部分を除く。)に充てるための国民健康保険税の課税額をいう。以下同じ。)</p> <p>(2)・(3) (略)</p> <p>(4) <u>子ども・子育て支援納付金課税額(国民健康保険税のうち、国民健康保険事業費納付金の納付に要する費用(岡山県の国民健康保険に関する特別会計において負担する子ども・子育て支援納付金の納付に要する費用に充てる</u></p> | <p>(課税額)</p> <p>第2条 前条の者に対して課する国民健康保険税の課税額は、世帯主及びその世帯に属する国民健康保険の被保険者につき算定した次に掲げる額の合算額とする。</p> <p>(1) 基礎課税額(国民健康保険税のうち、国民健康保険に関する特別会計において負担する国民健康保険事業に要する費用(国民健康保険法(昭和33年法律第192号)の規定による国民健康保険事業費納付金(以下この条において「国民健康保険事業費納付金」という。)の納付に要する費用のうち、岡山県の国民健康保険に関する特別会計において負担する高齢者の医療の確保に関する法律(昭和57年法律第80号)の規定による後期高齢者支援金等(以下この条において「後期高齢者支援金等」という。)<u>及び介護保険法(平成9年法律第123号)の規定による納付金(以下この条において「介護納付金」という。)</u>の納付に要する費用に充てる部分を除く。)に充てるための国民健康保険税の課税額をいう。以下同じ。)</p> <p>(2)・(3) (略)</p> |

部分に限る。)に充てるための国民健康保険税の課税額をいう。以下同じ。)

2 前項第1号の基礎課税額は、世帯主(前条第2項の世帯主を除く。)及びその世帯に属する国民健康保険の被保険者につき算定した所得割額及び資産割額並びに被保険者均等割額及び世帯別平等割額の合算額とする。ただし、当該合算額が67万円を超える場合においては、基礎課税額は、67万円とする。

3 第1項第2号の後期高齢者支援金等課税額は、世帯主(前条第2項の世帯主を除く。)及びその世帯に属する国民健康保険の被保険者につき算定した所得割額及び資産割額並びに被保険者均等割額及び世帯別平等割額の合算額とする。ただし、当該合算額が26万円を超える場合においては、後期高齢者支援金等課税額は、26万円とする。

4 (略)

5 第1項第4号の子ども・子育て支援納付金課税額は、世帯主(前条第2項の世帯主を除く。)及びその世帯に属する国民健康保険の被保険者につき算定した所得割額及び資産割額並びに被保険者均等割額及び世帯別平等割額の合算額に、当該世帯に属する18歳以上被保険者(地方税法(昭和25年法律第226号。以下「法」という。)第703条の4第30項に規定する18歳以上被保険者をいう。以下同じ。)につき算定した18歳以上被保険者均等割額を加算した額とする。ただし、加算後の額が3万円を超える場合においては、子ども・子育て支援納付金課税額は、3万円とする。

(国民健康保険の被保険者に係る基礎課税額の所得割額)

第3条 前条第2項の所得割額は、賦課期日の属する年の前年の所得に係る法第314条の2第1項に規定する総所得金額及び山林所得金額の合計額から同条第2項の規定による控除をした後の総所得金額及び山林所得金額の合計額(以下

2 前項第1号の基礎課税額は、世帯主(前条第2項の世帯主を除く。)及びその世帯に属する国民健康保険の被保険者につき算定した所得割額及び資産割額並びに被保険者均等割額及び世帯別平等割額の合算額とする。ただし、当該合算額が66万円を超える場合においては、基礎課税額は、66万円とする。

3 第1項第2号の後期高齢者支援金等課税額は、世帯主(前条第2項の世帯主を除く。)及びその世帯に属する被保険者につき算定した所得割額及び資産割額並びに被保険者均等割額及び世帯別平等割額の合算額とする。ただし、当該合算額が26万円を超える場合においては、後期高齢者支援金等課税額は、26万円とする。

4 (略)

(国民健康保険の被保険者に係る基礎課税額の所得割額)

第3条 前条第2項の所得割額は、賦課期日の属する年の前年の所得に係る地方税法(昭和25年法律第226号。以下「法」という。)第314条の2第1項に規定する総所得金額及び山林所得金額の合計額から同条第2項の規定による控除を

「基礎控除後の総所得金額等」という。)に100分の7.1を乗じて算定する。

2 (略)

(国民健康保険の被保険者に係る基礎課税額の世帯別平等割額)

第5条の2 第2条第2項の世帯別平等割額は、次の各号に掲げる世帯の区分に応じ、それぞれ当該各号に定める額とする。

(1) 特定世帯(特定同一世帯所属者(国民健康保険法第6条第8号の規定により被保険者の資格を喪失した者であって、当該資格を喪失した日の前日以後継続して同一の世帯に属するものをいう。以下同じ。)と同一の世帯に属する被保険者が属する世帯であって同日の属する月(以下この号において「特定月」という。)以後5年を経過する月までの間にあるもの(当該世帯に他の被保険者がいない場合に限る。)をいう。次号、第7条の3、第9条の8及び第23条第1項において同じ。)及び特定継続世帯(特定同一世帯所属者と同一の世帯に属する被保険者が属する世帯であって特定月以後5年を経過する月の翌月から特定月以後8年を経過する月までの間にあるもの(当該世帯に他の被保険者がいない場合に限る。)をいう。第3号、第7条の3、第9条の8及び第23条第1項において同じ。)以外の世帯 20,400円

(2)・(3) (略)

(国民健康保険の被保険者に係る子ども・子育て支援納付金課税額の所得割額)

第9条の4 第2条第5項の所得割額は、基礎控除後の総所得金額等に100分の0.28を乗じて算定する。

(国民健康保険の被保険者に係る子ども・子育て支援納付金課税額の資産割額)

第9条の5 第2条第5項の資産割額は、当該年度分の固定資産税額のうち、土

した後の総所得金額及び山林所得金額の合計額(以下「基礎控除後の総所得金額等」という。)に100分の7.1を乗じて算定する。

2 (略)

(国民健康保険の被保険者に係る基礎課税額の世帯別平等割額)

第5条の2 第2条第2項の世帯別平等割額は、次の各号に掲げる世帯の区分に応じ、それぞれ当該各号に定める額とする。

(1) 特定世帯(特定同一世帯所属者(国民健康保険法第6条第8号の規定により被保険者の資格を喪失した者であって、当該資格を喪失した日の前日以後継続して同一の世帯に属するものをいう。以下同じ。)と同一の世帯に属する被保険者が属する世帯であって同日の属する月(以下この号において「特定月」という。)以後5年を経過する月までの間にあるもの(当該世帯に他の被保険者がいない場合に限る。)をいう。次号、第7条の3及び第23条第1項において同じ。)及び特定継続世帯(特定同一世帯所属者と同一の世帯に属する被保険者が属する世帯であって特定月以後5年を経過する月の翌月から特定月以後8年を経過する月までの間にあるもの(当該世帯に他の被保険者がいない場合に限る。)をいう。第3号、第7条の3及び第23条第1項において同じ。)以外の世帯 20,400円

(2)・(3) (略)

地及び家屋に係る部分の額に100分の0.48を乗じて算定する。

(国民健康保険の被保険者に係る子ども・子育て支援納付金課税額の被保険者均等割額)

第9条の6 第2条第5項の被保険者均等割額は、被保険者1人について800円とする。

(18歳以上被保険者に係る子ども・子育て支援納付金課税額の18歳以上被保険者均等割額)

第9条の7 第2条第5項の18歳以上被保険者均等割額は、18歳以上被保険者1人について100円とする。

(国民健康保険の被保険者に係る子ども・子育て支援納付金課税額の世帯別平等割額)

第9条の8 第2条第5項の世帯別平等割額は、次の各号に掲げる世帯の区分に応じ、それぞれ当該各号に定める額とする。

(1) 特定世帯及び特定継続世帯以外の世帯 900円

(2) 特定世帯 450円

(3) 特定継続世帯 675円

(国民健康保険税の減額)

第23条 次の各号のいずれかに掲げる国民健康保険税の納税義務者に対して課する国民健康保険税の額は、第2条第2項本文の基礎課税額からア及びイに掲げる額を減額して得た額(当該減額して得た額が67万円を超える場合には、67万円)、同条第3項本文の後期高齢者支援金等課税額からウ及びエに掲げる額を減額して得た額(当該減額して得た額が26万円を超える場合には、26万円)、

(国民健康保険税の減額)

第23条 次の各号のいずれかに掲げる国民健康保険税の納税義務者に対して課する国民健康保険税の額は、第2条第2項本文の基礎課税額からア及びイに掲げる額を減額して得た額(当該減額して得た額が66万円を超える場合には、66万円)、同条第3項本文の後期高齢者支援金等課税額からウ及びエに掲げる額を減額して得た額(当該減額して得た額が26万円を超える場合には、26万円)並

同条第4項本文の介護納付金課税額からオ及びカに掲げる額を減額して得た額(当該減額して得た額が17万円を超える場合には、17万円)並びに同条第5項本文の子ども・子育て支援納付金課税額からキからケまでに掲げる額を減額して得た額(当該減額して得た額が3万円を超える場合には、3万円)の合算額とする。

(1) 法第703条の5第1項に規定する総所得金額及び山林所得金額の合算額が、43万円(納税義務者並びにその世帯に属する国民健康保険の被保険者及び特定同一世帯所属者のうち給与所得を有する者(前年中に法第703条の5第1項に規定する総所得金額に係る所得税法(昭和40年法律第33号)第28条第1項に規定する給与所得について同条第3項に規定する給与所得控除額の控除を受けた者(同条第1項に規定する給与等の収入金額が55万円を超える者に限る。))をいう。以下この号において同じ。))の数及び公的年金等に係る所得を有する者(前年中に法第703条の5第1項に規定する総所得金額に係る所得税法第35条第3項に規定する公的年金等に係る所得について同条第4項に規定する公的年金等控除額の控除を受けた者(年齢65歳未満の者にあつては当該公的年金等の収入金額が60万円を超える者に限り、年齢65歳以上の者にあつては当該公的年金等の収入金額が110万円を超える者に限る。))をいい、給与所得を有する者を除く。))の数の合計数(以下この条において「給与所得者等の数」という。))が2以上の場合にあつては、43万円に当該給与所得者等の数から1を減じた数に10万円を乗じて得た金額を加算した金額を超えない世帯に係る納税義務者

ア 国民健康保険の被保険者に係る基礎課税額の被保険者均等割額 被保険者(第1条第2項に規定する世帯主を除く。) 1人について 18,900円

びに同条第4項本文の介護納付金課税額からオ及びカに掲げる額を減額して得た額(当該減額して得た額が17万円を超える場合には、17万円)の合算額とする。

(1) 法第703条の5第1項に規定する総所得金額及び山林所得金額の合算額が、43万円(納税義務者並びにその世帯に属する国民健康保険の被保険者及び特定同一世帯所属者のうち給与所得を有する者(前年中に法第703条の5第1項に規定する総所得金額に係る所得税法(昭和40年法律第33号)第28条第1項に規定する給与所得について同条第3項に規定する給与所得控除額の控除を受けた者(同条第1項に規定する給与等の収入金額が55万円を超える者に限る。))をいう。以下この号において同じ。))の数及び公的年金等に係る所得を有する者(前年中に法第703条の5第1項に規定する総所得金額に係る所得税法第35条第3項に規定する公的年金等に係る所得について同条第4項に規定する公的年金等控除額の控除を受けた者(年齢65歳未満の者にあつては当該公的年金等の収入金額が60万円を超える者に限り、年齢65歳以上の者にあつては当該公的年金等の収入金額が110万円を超える者に限る。))をいい、給与所得を有する者を除く。))の数の合計数(以下この条において「給与所得者等の数」という。))が2以上の場合にあつては、43万円に当該給与所得者等の数から1を減じた数に10万円を乗じて得た金額を加算した金額を超えない世帯に係る納税義務者

ア 国民健康保険の被保険者に係る基礎課税額の被保険者均等割額 被保険者(第1条第2項に規定する世帯主を除く。) 1人について 18,900円

イ 国民健康保険の被保険者に係る基礎課税額の世帯別平等割額 次に掲げる世帯の区分に応じ、それぞれに定める額

(ア) 特定世帯及び特定継続世帯以外の世帯 14,280円

(イ) 特定世帯 7,140円

(ウ) 特定継続世帯 10,710円

ウ 国民健康保険の被保険者に係る後期高齢者支援金等課税額の被保険者均等割額 被保険者(第1条第2項に規定する世帯主を除く。) 1人について 5,460円

エ 国民健康保険の被保険者に係る後期高齢者支援金等課税額の世帯別平等割額 次に掲げる世帯の区分に応じ、それぞれに定める額

(ア) 特定世帯及び特定継続世帯以外の世帯 4,200円

(イ) 特定世帯 2,100円

(ウ) 特定継続世帯 3,150円

オ 介護納付金課税被保険者に係る被保険者均等割額 介護納付金課税被保険者(第1条第2項に規定する世帯主を除く。) 1人について 6,580円

カ 介護納付金課税被保険者に係る世帯別平等割額 1世帯について 3,640円

キ 国民健康保険の被保険者に係る子ども・子育て支援納付金課税額の被保険者均等割額 被保険者(第1条第2項に規定する世帯主を除く。) 1人について 560円

ク 18歳以上被保険者に係る子ども・子育て支援納付金課税額の18歳以上被

イ 国民健康保険の被保険者に係る基礎課税額の世帯別平等割額 次に掲げる世帯の区分に応じ、それぞれに定める額

(ア) 特定世帯及び特定継続世帯以外の世帯 14,280円

(イ) 特定世帯 7,140円

(ウ) 特定継続世帯 10,710円

ウ 国民健康保険の被保険者に係る後期高齢者支援金等課税額の被保険者均等割額 被保険者(第1条第2項に規定する世帯主を除く。) 1人について 5,460円

エ 国民健康保険の被保険者に係る後期高齢者支援金等課税額の世帯別平等割額 次に掲げる世帯の区分に応じ、それぞれに定める額

(ア) 特定世帯及び特定継続世帯以外の世帯 4,200円

(イ) 特定世帯 2,100円

(ウ) 特定継続世帯 3,150円

オ 介護納付金課税被保険者に係る被保険者均等割額 介護納付金課税被保険者(第1条第2項に規定する世帯主を除く。) 1人について 6,580円

カ 介護納付金課税被保険者に係る世帯別平等割額 1世帯について 3,640円

保険者均等割額 18歳以上被保険者(第1条第2項に規定する世帯主を除く。) 1人について 70円

ケ 国民健康保険の被保険者に係る子ども・子育て支援納付金課税額の世帯別平等割額 次に掲げる世帯の区分に応じ、それぞれに定める額

(ア) 特定世帯及び特定継続世帯以外の世帯 630円

(イ) 特定世帯 315円

(ウ) 特定継続世帯 472円

(2) 法第703条の5第1項に規定する総所得金額及び山林所得金額の合算額が、43万円(納税義務者並びにその世帯に属する国民健康保険の被保険者及び特定同一世帯所属者のうち給与所得者等の数が2以上の場合にあつては、43万円に当該給与所得者等の数から1を減じた数に10万円を乗じて得た金額を加算した金額)に被保険者及び特定同一世帯所属者1人につき31万円を加算した金額を超えない世帯に係る納税義務者(前号に該当する者を除く。)

ア 国民健康保険の被保険者に係る基礎課税額の被保険者均等割額 被保険者(第1条第2項に規定する世帯主を除く。) 1人について 13,500円

イ 国民健康保険の被保険者に係る基礎課税額の世帯別平等割額 次に掲げる世帯の区分に応じ、それぞれに定める額

(ア) 特定世帯及び特定継続世帯以外の世帯 10,200円

(イ) 特定世帯 5,100円

(ウ) 特定継続世帯 7,650円

ウ 国民健康保険の被保険者に係る後期高齢者支援金等課税額の被保険者

(2) 法第703条の5第1項に規定する総所得金額及び山林所得金額の合算額が、43万円(納税義務者並びにその世帯に属する国民健康保険の被保険者及び特定同一世帯所属者のうち給与所得者等の数が2以上の場合にあつては、43万円に当該給与所得者等の数から1を減じた数に10万円を乗じて得た金額を加算した金額)に被保険者及び特定同一世帯所属者1人につき30万5千円を加算した金額を超えない世帯に係る納税義務者(前号に該当する者を除く。)

ア 国民健康保険の被保険者に係る基礎課税額の被保険者均等割額 被保険者(第1条第2項に規定する世帯主を除く。) 1人について 13,500円

イ 国民健康保険の被保険者に係る基礎課税額の世帯別平等割額 次に掲げる世帯の区分に応じ、それぞれに定める額

(ア) 特定世帯及び特定継続世帯以外の世帯 10,200円

(イ) 特定世帯 5,100円

(ウ) 特定継続世帯 7,650円

ウ 国民健康保険の被保険者に係る後期高齢者支援金等課税額の被保険者

均等割額 被保険者(第1条第2項に規定する世帯主を除く。) 1人について 3,900円

エ 国民健康保険の被保険者に係る後期高齢者支援金等課税額の世帯別平等割額 次に掲げる世帯の区分に応じ、それぞれに定める額

(ア) 特定世帯及び特定継続世帯以外の世帯 3,000円

(イ) 特定世帯 1,500円

(ウ) 特定継続世帯 2,250円

オ 介護納付金課税被保険者に係る被保険者均等割額 介護納付金課税被保険者(第1条第2項に規定する世帯主を除く。) 1人について 4,700円

カ 介護納付金課税被保険者に係る世帯別平等割額 1世帯について 2,600円

キ 国民健康保険の被保険者に係る子ども・子育て支援納付金課税額の被保険者均等割額 被保険者(第1条第2項に規定する世帯主を除く。) 1人について 400円

ク 18歳以上被保険者に係る子ども・子育て支援納付金課税額の18歳以上被保険者均等割額 18歳以上被保険者(第1条第2項に規定する世帯主を除く。) 1人について 50円

ケ 国民健康保険の被保険者に係る子ども・子育て支援納付金課税額の世帯別平等割額 次に掲げる世帯の区分に応じ、それぞれに定める額

(ア) 特定世帯及び特定継続世帯以外の世帯 450円

(イ) 特定世帯 225円

均等割額 被保険者(第1条第2項に規定する世帯主を除く。) 1人について 3,900円

エ 国民健康保険の被保険者に係る後期高齢者支援金等課税額の世帯別平等割額 次に掲げる世帯の区分に応じ、それぞれに定める額

(ア) 特定世帯及び特定継続世帯以外の世帯 3,000円

(イ) 特定世帯 1,500円

(ウ) 特定継続世帯 2,250円

オ 介護納付金課税被保険者に係る被保険者均等割額 介護納付金課税被保険者(第1条第2項に規定する世帯主を除く。) 1人について 4,700円

カ 介護納付金課税被保険者に係る世帯別平等割額 1世帯について 2,600円

(ウ) 特定継続世帯 337円

(3) 法第703条の5第1項に規定する総所得金額及び山林所得金額の合算額が、43万円(納税義務者並びにその世帯に属する国民健康保険の被保険者及び特定同一世帯所属者のうち給与所得者等の数が2以上の場合にあつては、43万円に当該給与所得者等の数から1を減じた数に10万円を乗じて得た金額を加算した金額)に被保険者及び特定同一世帯所属者1人につき57万円を加算した金額を超えない世帯に係る納税義務者(前2号に該当する者を除く。)

ア 国民健康保険の被保険者に係る基礎課税額の被保険者均等割額 被保険者(第1条第2項に規定する世帯主を除く。) 1人について 5,400円

イ 国民健康保険の被保険者に係る基礎課税額の世帯別平等割額 次に掲げる世帯の区分に応じ、それぞれに定める額

(ア) 特定世帯及び特定継続世帯以外の世帯 4,080円

(イ) 特定世帯 2,040円

(ウ) 特定継続世帯 3,060円

ウ 国民健康保険の被保険者に係る後期高齢者支援金等課税額の被保険者均等割額 被保険者(第1条第2項に規定する世帯主を除く。) 1人について 1,560円

エ 国民健康保険の被保険者に係る後期高齢者支援金等課税額の世帯別平等割額 次に掲げる世帯の区分に応じ、それぞれに定める額

(ア) 特定世帯及び特定継続世帯以外の世帯 1,200円

(イ) 特定世帯 600円

(3) 法第703条の5第1項に規定する総所得金額及び山林所得金額の合算額が、43万円(納税義務者並びにその世帯に属する国民健康保険の被保険者及び特定同一世帯所属者のうち給与所得者等の数が2以上の場合にあつては、43万円に当該給与所得者等の数から1を減じた数に10万円を乗じて得た金額を加算した金額)に被保険者及び特定同一世帯所属者1人につき56万円を加算した金額を超えない世帯に係る納税義務者(前2号に該当する者を除く。)

ア 国民健康保険の被保険者に係る基礎課税額の被保険者均等割額 被保険者(第1条第2項に規定する世帯主を除く。) 1人について 5,400円

イ 国民健康保険の被保険者に係る基礎課税額の世帯別平等割額 次に掲げる世帯の区分に応じ、それぞれに定める額

(ア) 特定世帯及び特定継続世帯以外の世帯 4,080円

(イ) 特定世帯 2,040円

(ウ) 特定継続世帯 3,060円

ウ 国民健康保険の被保険者に係る後期高齢者支援金等課税額の被保険者均等割額 被保険者(第1条第2項に規定する世帯主を除く。) 1人について 1,560円

エ 国民健康保険の被保険者に係る後期高齢者支援金等課税額の世帯別平等割額 次に掲げる世帯の区分に応じ、それぞれに定める額

(ア) 特定世帯及び特定継続世帯以外の世帯 1,200円

(イ) 特定世帯 600円

(ウ) 特定継続世帯 900円

オ 介護納付金課税被保険者に係る被保険者均等割額 介護納付金課税被保険者(第1条第2項に規定する世帯主を除く。) 1人について 1,880円

カ 介護納付金課税被保険者に係る世帯別平等割額 1世帯について 1,040円

キ 国民健康保険の被保険者に係る子ども・子育て支援納付金課税額の被保険者均等割額 被保険者(第1条第2項に規定する世帯主を除く。) 1人について 160円

ク 18歳以上被保険者に係る子ども・子育て支援納付金課税額の18歳以上被保険者均等割額 18歳以上被保険者(第1条第2項に規定する世帯主を除く。) 1人について 20円

ケ 国民健康保険の被保険者に係る子ども・子育て支援納付金課税額の世帯別平等割額 次に掲げる世帯の区分に応じ、それぞれに定める額

(ア) 特定世帯及び特定継続世帯以外の世帯 180円

(イ) 特定世帯 90円

(ウ) 特定継続世帯 135円

2 国民健康保険税の納税義務者の属する世帯内に6歳に達する日以後の最初の3月31日以前である被保険者(以下「未就学児」という。)がある場合における当該納税義務者に対して課する被保険者均等割額(当該納税義務者の世帯に属する未就学児につき算定した被保険者均等割額(前項に規定する金額を減額するものとした場合にあっては、その減額後の被保険者均等割額)に限る。)は、当該被保険者均等割額から、次の各号に掲げる区分に応じ、それぞれ当該各号

(ウ) 特定継続世帯 900円

オ 介護納付金課税被保険者に係る被保険者均等割額 介護納付金課税被保険者(第1条第2項に規定する世帯主を除く。) 1人について 1,880円

カ 介護納付金課税被保険者に係る世帯別平等割額 1世帯について 1,040円

2 国民健康保険税の納税義務者の属する世帯内に6歳に達する日以後の最初の3月31日以前である被保険者(以下「未就学児」という。)がある場合における当該納税義務者に対して課する被保険者均等割額(当該納税義務者の世帯に属する未就学児につき算定した被保険者均等割額(前項に規定する金額を減額するものとした場合にあっては、その減額後の被保険者均等割額)に限る。)は、当該被保険者均等割額から、次の各号に掲げる区分に応じ、それぞれ当該各号

に定める額を減額して得た額とする。

(1)・(2) (略)

(3) 国民健康保険の被保険者に係る子ども・子育て支援納付金課税額の被保険者均等割額 次に掲げる世帯の区分に応じ、それぞれ未就学児1人について次に定める額

ア 前項第1号キに規定する金額を減額した世帯 120円

イ 前項第2号キに規定する金額を減額した世帯 200円

ウ 前項第3号キに規定する金額を減額した世帯 320円

エ アからウまでに掲げる世帯以外の世帯 400円

3 国民健康保険税の納税義務者の世帯に地方税法施行令第56条の89第4項に規定する出産被保険者(以下「出産被保険者」という。)が属する場合における当該納税義務者に対して課する所得額割並びに被保険者均等割額及び18歳以上被保険者均等割額(第1項に規定する金額を減額するものとした場合)あつては、その減額後の被保険者均等割額及び18歳以上被保険者均等割額)は、当該所得額割並びに被保険者均等割額及び18歳以上被保険者均等割額から、次の各号に掲げる区分に応じ、それぞれ当該各号に定める額を減額して得た額とする。

(1) 国民健康保険の出産被保険者に係る基礎課税額の所得割額 当該出産被保険者につき第3条の規定により算定した所得割額の12分の1の額に、当該出産被保険者の出産の予定日(地方税法施行規則第24条の30の6に定める場合には、出産の日。以下同じ。)の属する月(以下「出産予定月」という。)の前月(多胎妊娠の場合には、3月前)から出産予定月の翌々月までの期間(以下「産前産後期間」という。)のうち当該年度に属する月数を乗じて得た

に定める額を減額して得た額とする。

(1)・(2) (略)

3 国民健康保険税の納税義務者の世帯に地方税法施行令第56条の89第4項に規定する出産被保険者(以下「出産被保険者」という。)が属する場合における当該納税義務者に対して課する所得割額及び被保険者均等割額(第1項に規定する金額を減額するものとした場合)あつては、その減額後の被保険者均等割額)は、当該所得割額及び被保険者均等割額から、次の各号に掲げる区分に応じ、それぞれ当該各号に定める額を減額して得た額とする。

(1) 国民健康保険の出産被保険者に係る基礎課税額の所得割額 当該出産被保険者につき第3条の規定により算定した所得割額の12分の1の額に、当該出産被保険者の出産の予定日(地方税法施行規則第24条の30の5に定める場合には、出産の日。以下同じ。)の属する月(以下「出産予定月」という。)の前月(多胎妊娠の場合には、3月前)から出産予定月の翌々月までの期間(以下「産前産後期間」という。)のうち当該年度に属する月数を乗じて得た

額

(2)～(6) (略)

(7) 国民健康保険の出産被保険者に係る子ども・子育て支援納付金課税額の所得割額 当該出産被保険者につき第9条の4の規定により算定した所得割額の12分の1の額に、当該出産被保険者の産前産後期間のうち当該年度に属する月数を乗じて得た額

(8) 国民健康保険の出産被保険者に係る子ども・子育て支援納付金課税額の被保険者均等割額 当該出産被保険者につき第9条の6の規定により算定した被保険者均等割額(第1項に規定する金額を減額するものとした場合にあっては、その減額後の被保険者均等割額)の12分の1の額に、当該出産被保険者の産前産後期間のうち当該年度に属する月数を乗じて得た額

(9) 国民健康保険の出産被保険者に係る子ども・子育て支援納付金課税額の18歳以上被保険者均等割額 当該出産被保険者につき第9条の7の規定により算定した18歳以上被保険者均等割額(第1項に規定する金額を減額するものとした場合にあっては、その減額後の18歳以上被保険者均等割額)の12分の1の額に、当該出産被保険者の産前産後期間のうち当該年度に属する月数を乗じて得た額

4 国民健康保険税の納税義務者の属する世帯内に18歳に達する日以後の最初の3月31日以前である被保険者(以下「18歳未満被保険者」という。)がある場合における当該納税義務者に対して課する子ども・子育て支援納付金課税額の被保険者均等割額(当該納税義務者の世帯に属する18歳未満被保険者につき算定した被保険者均等割額(前3項に規定する金額を減額するものとした場合にあっては、その減額後の被保険者均等割額)に限る。)は、当該被保険者均等割

額

(2)～(6) (略)

額から、当該被保険者均等割額に相当する額を減額して得た額とする。

#### 附 則

(上場株式等に係る配当所得等に係る国民健康保険税の課税の特例)

- 5 世帯主又はその世帯に属する国民健康保険の被保険者若しくは特定同一世帯所属者が法附則第33条の2第5項の配当所得等を有する場合における第3条、第6条、第8条、第9条の4及び第23条の規定の適用については、第3条第1項中「及び山林所得金額」とあるのは「及び山林所得金額並びに法附則第33条の2第5項に規定する上場株式等に係る配当所得等の金額」と、「同条第2項」とあるのは「法第314条の2第2項」と、同条第2項中「又は山林所得金額」とあるのは「若しくは山林所得金額又は法附則第33条の2第5項に規定する上場株式等に係る配当所得等の金額」と、第23条第1項中「及び山林所得金額」とあるのは「及び山林所得金額並びに法附則第33条の2第5項に規定する上場株式等に係る配当所得等の金額」とする。

(長期譲渡所得に係る国民健康保険税の課税の特例)

- 6 世帯主又はその世帯に属する国民健康保険の被保険者若しくは特定同一世帯所属者が法附則第34条第4項の譲渡所得を有する場合における第3条、第6条、第8条、第9条の4及び第23条の規定の適用については、第3条第1項中「及び山林所得金額の合計額から同条第2項」とあるのは「及び山林所得金額並びに法附則第34条第4項に規定する長期譲渡所得の金額(租税特別措置法(昭和32年法律第26号)第33条の4第1項若しくは第2項、第34条第1項、第34条の2第1項、第34条の3第1項、第35条第1項、第35条の2第1項、第35条の3第1項又は第36条の規定に該当する場合には、これらの規定の適用により同法第31条第1項に規定する長期譲渡所得の金額から控除する金額を控除し

#### 附 則

(上場株式等に係る配当所得等に係る国民健康保険税の課税の特例)

- 5 世帯主又はその世帯に属する国民健康保険の被保険者若しくは特定同一世帯所属者が法附則第33条の2第5項の配当所得等を有する場合における第3条、第6条、第8条及び第23条の規定の適用については、第3条第1項中「及び山林所得金額」とあるのは「及び山林所得金額並びに法附則第33条の2第5項に規定する上場株式等に係る配当所得等の金額」と、「同条第2項」とあるのは「法第314条の2第2項」と、同条第2項中「又は山林所得金額」とあるのは「若しくは山林所得金額又は法附則第33条の2第5項に規定する上場株式等に係る配当所得等の金額」と、第23条第1項中「及び山林所得金額」とあるのは「及び山林所得金額並びに法附則第33条の2第5項に規定する上場株式等に係る配当所得等の金額」とする。

(長期譲渡所得に係る国民健康保険税の課税の特例)

- 6 世帯主又はその世帯に属する国民健康保険の被保険者若しくは特定同一世帯所属者が法附則第34条第4項の譲渡所得を有する場合における第3条、第6条、第8条及び第23条の規定の適用については、第3条第1項中「及び山林所得金額の合計額から同条第2項」とあるのは「及び山林所得金額並びに法附則第34条第4項に規定する長期譲渡所得の金額(租税特別措置法(昭和32年法律第26号)第33条の4第1項若しくは第2項、第34条第1項、第34条の2第1項、第34条の3第1項、第35条第1項、第35条の2第1項、第35条の3第1項又は第36条の規定に該当する場合には、これらの規定の適用により同法第31条第1項に規定する長期譲渡所得の金額から控除する金額を控除した金額。以下この

た金額。以下この項において「控除後の長期譲渡所得の金額」という。)の合計額から法第314条の2第2項」と、「及び山林所得金額の合計額」とあるのは「及び山林所得金額並びに控除後の長期譲渡所得の金額の合計額」と、同条第2項中「又は山林所得金額」とあるのは「若しくは山林所得金額又は法附則第34条第4項に規定する長期譲渡所得の金額」と、第23条第1項中「及び山林所得金額」とあるのは「及び山林所得金額並びに法附則第34条第4項に規定する長期譲渡所得の金額」とする。

(一般株式等に係る譲渡所得等に係る国民健康保険税の課税の特例)

8 世帯主又はその世帯に属する国民健康保険の被保険者若しくは特定同一世帯所属者が法附則第35条の2第5項の一般株式等に係る譲渡所得等を有する場合における第3条、第6条、第8条、第9条の4及び第23条の規定の適用については、第3条第1項中「及び山林所得金額」とあるのは「及び山林所得金額並びに法附則第35条の2第5項に規定する一般株式等に係る譲渡所得等の金額」と、「同条第2項」とあるのは「法第314条の2第2項」と、同条第2項中「又は山林所得金額」とあるのは「若しくは山林所得金額又は法附則第35条の2第5項に規定する一般株式等に係る譲渡所得等の金額」と、第23条第1項中「及び山林所得金額」とあるのは「及び山林所得金額並びに法附則第35条の2第5項に規定する一般株式等に係る譲渡所得等の金額」とする。

(上場株式等に係る譲渡所得等に係る国民健康保険税の課税の特例)

9 世帯主又はその世帯に属する国民健康保険の被保険者若しくは特定同一世帯所属者が法附則第35条の2の2第5項の上場株式等に係る譲渡所得等を有する場合における第3条、第6条、第8条、第9条の4及び第23条の規定の適用については、第3条第1項中「及び山林所得金額」とあるのは「及び山林所

項において「控除後の長期譲渡所得の金額」という。)の合計額から法第314条の2第2項」と、「及び山林所得金額の合計額」とあるのは「及び山林所得金額並びに控除後の長期譲渡所得の金額の合計額」と、同条第2項中「又は山林所得金額」とあるのは「若しくは山林所得金額又は法附則第34条第4項に規定する長期譲渡所得の金額」と、第23条第1項中「及び山林所得金額」とあるのは「及び山林所得金額並びに法附則第34条第4項に規定する長期譲渡所得の金額」とする。

(一般株式等に係る譲渡所得等に係る国民健康保険税の課税の特例)

8 世帯主又はその世帯に属する国民健康保険の被保険者若しくは特定同一世帯所属者が法附則第35条の2第5項の一般株式等に係る譲渡所得等を有する場合における第3条、第6条、第8条及び第23条の規定の適用については、第3条第1項中「及び山林所得金額」とあるのは「及び山林所得金額並びに法附則第35条の2第5項に規定する一般株式等に係る譲渡所得等の金額」と、「同条第2項」とあるのは「法第314条の2第2項」と、同条第2項中「又は山林所得金額」とあるのは「若しくは山林所得金額又は法附則第35条の2第5項に規定する一般株式等に係る譲渡所得等の金額」と、第23条第1項中「及び山林所得金額」とあるのは「及び山林所得金額並びに法附則第35条の2第5項に規定する一般株式等に係る譲渡所得等の金額」とする。

(上場株式等に係る譲渡所得等に係る国民健康保険税の課税の特例)

9 世帯主又はその世帯に属する国民健康保険の被保険者若しくは特定同一世帯所属者が法附則第35条の2の2第5項の上場株式等に係る譲渡所得等を有する場合における第3条、第6条、第8条及び第23条の規定の適用については、第3条第1項中「及び山林所得金額」とあるのは「及び山林所得金額並びに法

得金額並びに法附則第35条の2の2第5項に規定する上場株式等に係る譲渡所得等の金額」と、「同条第2項」とあるのは「法第314条の2第2項」と、同条第2項中「又は山林所得金額」とあるのは「若しくは山林所得金額又は法附則第35条の2の2第5項に規定する上場株式等に係る譲渡所得等の金額」と、第23条第1項中「及び山林所得金額」とあるのは「及び山林所得金額並びに法附則第35条の2の2第5項に規定する上場株式等に係る譲渡所得等の金額」とする。

(先物取引に係る雑所得等に係る国民健康保険税の課税の特例)

- 10 世帯主又はその世帯に属する国民健康保険の被保険者若しくは特定同一世帯所属者が法附則第35条の4第4項の事業所得、譲渡所得又は雑所得を有する場合における第3条、第6条、第8条、第9条の4及び第23条の規定の適用については、第3条第1項中「及び山林所得金額」とあるのは「及び山林所得金額並びに法附則第35条の4第4項に規定する先物取引に係る雑所得等の金額」と、「同条第2項」とあるのは「法第314条の2第2項」と、同条第2項中「又は山林所得金額」とあるのは「若しくは山林所得金額又は法附則第35条の4第4項に規定する先物取引に係る雑所得等の金額」と、第23条第1項中「及び山林所得金額」とあるのは「及び山林所得金額並びに法附則第35条の4第4項に規定する先物取引に係る雑所得等の金額」とする。

(土地の譲渡等に係る事業所得等に係る国民健康保険税の課税の特例)

- 11 世帯主又はその世帯に属する国民健康保険の被保険者若しくは特定同一世帯所属者が法附則第33条の3第5項の事業所得又は雑所得を有する場合における第3条、第6条、第8条、第9条の4及び第23条の規定の適用については、第3条第1項中「及び山林所得金額」とあるのは「及び山林所得金額並びに法

附則第35条の2の2第5項に規定する上場株式等に係る譲渡所得等の金額」と、「同条第2項」とあるのは「法第314条の2第2項」と、同条第2項中「又は山林所得金額」とあるのは「若しくは山林所得金額又は法附則第35条の2の2第5項に規定する上場株式等に係る譲渡所得等の金額」と、第23条第1項中「及び山林所得金額」とあるのは「及び山林所得金額並びに法附則第35条の2の2第5項に規定する上場株式等に係る譲渡所得等の金額」とする。

(先物取引に係る雑所得等に係る国民健康保険税の課税の特例)

- 10 世帯主又はその世帯に属する国民健康保険の被保険者若しくは特定同一世帯所属者が法附則第35条の4第4項の事業所得、譲渡所得又は雑所得を有する場合における第3条、第6条、第8条及び第23条の規定の適用については、第3条第1項中「及び山林所得金額」とあるのは「及び山林所得金額並びに法附則第35条の4第4項に規定する先物取引に係る雑所得等の金額」と、「同条第2項」とあるのは「法第314条の2第2項」と、同条第2項中「又は山林所得金額」とあるのは「若しくは山林所得金額又は法附則第35条の4第4項に規定する先物取引に係る雑所得等の金額」と、第23条第1項中「及び山林所得金額」とあるのは「及び山林所得金額並びに法附則第35条の4第4項に規定する先物取引に係る雑所得等の金額」とする。

(土地の譲渡等に係る事業所得等に係る国民健康保険税の課税の特例)

- 11 世帯主又はその世帯に属する国民健康保険の被保険者若しくは特定同一世帯所属者が法附則第33条の3第5項の事業所得又は雑所得を有する場合における第3条、第6条、第8条及び第23条の規定の適用については、第3条第1項中「及び山林所得金額」とあるのは「及び山林所得金額並びに法附則第33条

附則第33条の3第5項に規定する土地等に係る事業所得等の金額」と、「同条第2項」とあるのは「法第314条の2第2項」と、同条第2項中「又は山林所得金額」とあるのは「若しくは山林所得金額又は法附則第33条の3第5項に規定する土地等に係る事業所得等の金額」と、第23条第1項中「及び山林所得金額」とあるのは「及び山林所得金額並びに法附則第33条の3第5項に規定する土地等に係る事業所得等の金額」とする。

(特例適用利子等に係る国民健康保険税の課税の特例)

- 12 世帯主又はその世帯に属する国民健康保険の被保険者若しくは特定同一世帯所属者が外国居住者等の所得に対する相互主義による所得税等の非課税等に関する法律(昭和37年法律第144号)第8条第2項に規定する特例適用利子等、同法第12条第5項に規定する特例適用利子等又は同法第16条第2項に規定する特例適用利子等に係る利子所得、配当所得、譲渡所得、一時所得及び雑所得を有する場合における第3条、第6条、第8条、第9条の4及び第23条第1項の規定の適用については、第3条第1項中「山林所得金額の合計額から同条第2項」とあるのは「山林所得金額並びに外国居住者等の所得に対する相互主義による所得税等の非課税等に関する法律(昭和37年法律第144号)第8条第2項(同法第12条第5項及び第16条第2項において準用する場合を含む。)に規定する特例適用利子等の額(以下この条及び第23条第1項において「特例適用利子等の額」という。)の合計額から法第314条の2第2項」と、「山林所得金額の合計額」とあるのは「山林所得金額並びに特例適用利子等の額の合計額」と、同条第2項中「又は山林所得金額」とあるのは「若しくは山林所得金額又は特例適用利子等の額」と、第23条第1項中「山林所得金額」とあるのは「山林所得金額並びに特例適用利子等の額」とする。

の3第5項に規定する土地等に係る事業所得等の金額」と、「同条第2項」とあるのは「法第314条の2第2項」と、同条第2項中「又は山林所得金額」とあるのは「若しくは山林所得金額又は法附則第33条の3第5項に規定する土地等に係る事業所得等の金額」と、第23条第1項中「及び山林所得金額」とあるのは「及び山林所得金額並びに法附則第33条の3第5項に規定する土地等に係る事業所得等の金額」とする。

(特例適用利子等に係る国民健康保険税の課税の特例)

- 12 世帯主又はその世帯に属する国民健康保険の被保険者若しくは特定同一世帯所属者が外国居住者等の所得に対する相互主義による所得税等の非課税等に関する法律(昭和37年法律第144号)第8条第2項に規定する特例適用利子等、同法第12条第5項に規定する特例適用利子等又は同法第16条第2項に規定する特例適用利子等に係る利子所得、配当所得、譲渡所得、一時所得及び雑所得を有する場合における第3条、第6条、第8条及び第23条第1項の規定の適用については、第3条第1項中「山林所得金額の合計額から同条第2項」とあるのは「山林所得金額並びに外国居住者等の所得に対する相互主義による所得税等の非課税等に関する法律(昭和37年法律第144号)第8条第2項(同法第12条第5項及び第16条第2項において準用する場合を含む。)に規定する特例適用利子等の額(以下この条及び第23条第1項において「特例適用利子等の額」という。)の合計額から法第314条の2第2項」と、「山林所得金額の合計額」とあるのは「山林所得金額並びに特例適用利子等の額の合計額」と、同条第2項中「又は山林所得金額」とあるのは「若しくは山林所得金額又は特例適用利子等の額」と、第23条第1項中「山林所得金額」とあるのは「山林所得金額並びに特例適用利子等の額」とする。

(特例適用配当等に係る国民健康保険税の課税の特例)

13 世帯主又はその世帯に属する国民健康保険の被保険者若しくは特定同一世帯所属者が外国居住者等の所得に対する相互主義による所得税等の非課税等に関する法律第8条第4項に規定する特例適用配当等、同法第12条第6項に規定する特例適用配当等又は同法第16条第3項に規定する特例適用配当等に係る利子所得、配当所得及び雑所得を有する場合における第3条、第6条、第8条、第9条の4及び第23条第1項の規定の適用については、第3条第1項中「山林所得金額の合計額から同条第2項」とあるのは「山林所得金額並びに外国居住者等の所得に対する相互主義による所得税等の非課税等に関する法律第8条第4項(同法第12条第6項及び第16条第3項において準用する場合を含む。))に規定する特例適用配当等の額(以下この条及び第23条第1項において「特例適用配当等の額」という。)の合計額から法第314条の2第2項」と、「山林所得金額の合計額(」とあるのは「山林所得金額並びに特例適用配当等の額の合計額(」と、同条第2項中「又は山林所得金額」とあるのは「若しくは山林所得金額又は特例適用配当等の額」と、第23条第1項中「山林所得金額」とあるのは「山林所得金額並びに特例適用配当等の額」とする。

(条約適用利子等に係る国民健康保険税の課税の特例)

14 世帯主又はその世帯に属する国民健康保険の被保険者若しくは特定同一世帯所属者が租税条約等の実施に伴う所得税法、法人税法及び地方税法の特例等に関する法律(昭和44年法律第46号。以下「租税条約等実施特例法」という。)第3条の2の2第10項に規定する条約適用利子等に係る利子所得、配当所得、譲渡所得、一時所得及び雑所得を有する場合における第3条、第6条、第8条、第9条の4及び第23条の規定の適用については、第3条第1項中「及び山林所

(特例適用配当等に係る国民健康保険税の課税の特例)

13 世帯主又はその世帯に属する国民健康保険の被保険者若しくは特定同一世帯所属者が外国居住者等の所得に対する相互主義による所得税等の非課税等に関する法律第8条第4項に規定する特例適用配当等、同法第12条第6項に規定する特例適用配当等又は同法第16条第3項に規定する特例適用配当等に係る利子所得、配当所得及び雑所得を有する場合における第3条、第6条、第8条及び第23条第1項の規定の適用については、第3条第1項中「山林所得金額の合計額から同条第2項」とあるのは「山林所得金額並びに外国居住者等の所得に対する相互主義による所得税等の非課税等に関する法律第8条第4項(同法第12条第6項及び第16条第3項において準用する場合を含む。))に規定する特例適用配当等の額(以下この条及び第23条第1項において「特例適用配当等の額」という。)の合計額から法第314条の2第2項」と、「山林所得金額の合計額(」とあるのは「山林所得金額並びに特例適用配当等の額の合計額(」と、同条第2項中「又は山林所得金額」とあるのは「若しくは山林所得金額又は特例適用配当等の額」と、第23条第1項中「山林所得金額」とあるのは「山林所得金額並びに特例適用配当等の額」とする。

(条約適用利子等に係る国民健康保険税の課税の特例)

14 世帯主又はその世帯に属する国民健康保険の被保険者若しくは特定同一世帯所属者が租税条約等の実施に伴う所得税法、法人税法及び地方税法の特例等に関する法律(昭和44年法律第46号。以下「租税条約等実施特例法」という。)第3条の2の2第10項に規定する条約適用利子等に係る利子所得、配当所得、譲渡所得、一時所得及び雑所得を有する場合における第3条、第6条、第8条及び第23条の規定の適用については、第3条第1項中「及び山林所得金額の合

得金額の合計額から同条第2項」とあるのは「及び山林所得金額並びに租税条約等の実施に伴う所得税法、法人税法及び地方税法の特例等に関する法律(昭和44年法律第46号。以下「租税条約等実施特例法」という。)第3条の2の2第10項に規定する条約適用利子等の額の合計額から法第314条の2第2項」と、「及び山林所得金額の合計額」とあるのは「及び山林所得金額並びに租税条約等実施特例法第3条の2の2第10項に規定する条約適用利子等の額の合計額」と、同条第2項中「又は山林所得金額」とあるのは「若しくは山林所得金額又は租税条約等実施特例法第3条の2の2第10項に規定する条約適用利子等の額」と、第23条第1項中「及び山林所得金額」とあるのは「及び山林所得金額並びに租税条約等実施特例法第3条の2の2第10項に規定する条約適用利子等の額」とする。

(条約適用配当等に係る国民健康保険税の課税の特例)

- 15 世帯主又はその世帯に属する国民健康保険の被保険者若しくは特定同一世帯所属者が租税条約等実施特例法第3条の2の2第12項に規定する条約適用配当等に係る利子所得、配当所得及び雑所得を有する場合における第3条、第6条、第8条、第9条の4及び第23条の規定の適用については、第3条第1項中「及び山林所得金額の合計額から同条第2項」とあるのは「及び山林所得金額並びに租税条約等の実施に伴う所得税法、法人税法及び地方税法の特例等に関する法律(昭和44年法律第46号。以下「租税条約等実施特例法」という。)第3条の2の2第12項に規定する条約適用配当等の額の合計額から法第314条の2第2項」と、「及び山林所得金額の合計額」とあるのは「及び山林所得金額並びに租税条約等実施特例法第3条の2の2第12項に規定する条約適用配当等の額の合計額」と、同条第2項中「又は山林所得金額」とあるのは「若

計額から同条第2項」とあるのは「及び山林所得金額並びに租税条約等の実施に伴う所得税法、法人税法及び地方税法の特例等に関する法律(昭和44年法律第46号。以下「租税条約等実施特例法」という。)第3条の2の2第10項に規定する条約適用利子等の額の合計額から法第314条の2第2項」と、「及び山林所得金額の合計額」とあるのは「及び山林所得金額並びに租税条約等実施特例法第3条の2の2第10項に規定する条約適用利子等の額の合計額」と、同条第2項中「又は山林所得金額」とあるのは「若しくは山林所得金額又は租税条約等実施特例法第3条の2の2第10項に規定する条約適用利子等の額」と、第23条第1項中「及び山林所得金額」とあるのは「及び山林所得金額並びに租税条約等実施特例法第3条の2の2第10項に規定する条約適用利子等の額」とする。

(条約適用配当等に係る国民健康保険税の課税の特例)

- 15 世帯主又はその世帯に属する国民健康保険の被保険者若しくは特定同一世帯所属者が租税条約等実施特例法第3条の2の2第12項に規定する条約適用配当等に係る利子所得、配当所得及び雑所得を有する場合における第3条、第6条、第8条及び第23条の規定の適用については、第3条第1項中「及び山林所得金額の合計額から同条第2項」とあるのは「及び山林所得金額並びに租税条約等の実施に伴う所得税法、法人税法及び地方税法の特例等に関する法律(昭和44年法律第46号。以下「租税条約等実施特例法」という。)第3条の2の2第12項に規定する条約適用配当等の額の合計額から法第314条の2第2項」と、「及び山林所得金額の合計額」とあるのは「及び山林所得金額並びに租税条約等実施特例法第3条の2の2第12項に規定する条約適用配当等の額の合計額」と、同条第2項中「又は山林所得金額」とあるのは「若しくは山林

しくは山林所得金額又は租税条約等実施特例法第3条の2の2第12項に規定する条約適用配当等の額」と、第23条第1項中「及び山林所得金額」とあるのは「及び山林所得金額並びに租税条約等実施特例法第3条の2の2第12項に規定する条約適用配当等の額」とする。

所得金額又は租税条約等実施特例法第3条の2の2第12項に規定する条約適用配当等の額」と、第23条第1項中「及び山林所得金額」とあるのは「及び山林所得金額並びに租税条約等実施特例法第3条の2の2第12項に規定する条約適用配当等の額」とする。

議案第49号

農業委員会委員の任命について

別紙の者を農業委員会委員に任命したいから、農業委員会等に関する法律(昭和26年法律第88号)第8条第1項の規定により議会の同意を求める。

令和8年(2026年)5月29日 提出

真庭市長 太田 昇

[提案理由]

真庭市農業委員会委員の任期が令和8年7月19日をもって満了することに伴い、新たに委員を任命したいため、農業委員会等に関する法律第8条第1項の規定により議会の同意を求めるものである。

別紙

## 真庭市農業委員名簿

(任期：令和8年7月20日～令和11年7月19日)

| 番号 | 氏名                 | 性別 | 生年月日        | 住所            |
|----|--------------------|----|-------------|---------------|
| 1  | まつもと まさゆき<br>松本 正幸 | 男  | 昭和33年11月23日 | 真庭市上中津井2262番地 |
| 2  | もりたに しんいち<br>森谷 新一 | 男  | 昭和33年7月9日   | 真庭市上水田6094番地  |
| 3  | ごとう つとむ<br>後藤 勤    | 男  | 昭和31年11月6日  | 真庭市宮地1213番地   |
| 4  | みやおか えいじ<br>宮岡 英二  | 男  | 昭和28年5月2日   | 真庭市向津矢287番地   |
| 5  | あかいわ ゆう<br>赤岩 優    | 男  | 平成5年5月24日   | 真庭市下方316番地1   |
| 6  | たけむら かずお<br>武村 一夫  | 男  | 昭和39年8月17日  | 真庭市栗原1396番地   |
| 7  | かいほら やすお<br>海原 康雄  | 男  | 昭和37年1月11日  | 真庭市中河内1971番地1 |
| 8  | ふくしま かずのり<br>福島 一則 | 男  | 昭和25年1月8日   | 真庭市平松38番地     |
| 9  | しばた ひろゆき<br>柴田 博行  | 男  | 昭和23年3月30日  | 真庭市惣464番地     |
| 10 | やだに てるお<br>矢谷 光生   | 男  | 昭和28年1月20日  | 真庭市五反666番地    |
| 11 | まさやす まさたか<br>政保 正孝 | 男  | 昭和29年9月8日   | 真庭市余野下723番地   |
| 12 | たかや あきひろ<br>高谷 明弘  | 男  | 昭和31年11月28日 | 真庭市三田54番地     |
| 13 | たかやま やすお<br>高山 康男  | 男  | 昭和38年11月24日 | 真庭市岩井谷178番地   |
| 14 | いけだ かずみち<br>池田 和道  | 男  | 昭和26年11月14日 | 真庭市延風461番地2   |
| 15 | いけだ みのる<br>池田 実    | 男  | 昭和28年8月3日   | 真庭市釘貫小川61番地1  |
| 16 | みかも ひでゆき<br>美甘 英之  | 男  | 昭和45年2月3日   | 真庭市蒜山初和232番地  |
| 17 | いけだ くみこ<br>池田 久美子  | 女  | 昭和37年10月28日 | 真庭市蒜山富掛田268番地 |
| 18 | いりざわ やすあき<br>入澤 靖昭 | 男  | 昭和53年5月9日   | 真庭市蒜山下長田951番地 |
| 19 | いしはら たかお<br>石原 誉男  | 男  | 昭和23年3月27日  | 真庭市蒜山西茅部514番地 |

議案第50号

真庭市個人番号の利用及び特定個人情報の提供に関する条例の一部改正  
について

真庭市個人番号の利用及び特定個人情報の提供に関する条例の一部を改正する条例を別紙のとおり提出する。

令和8年(2026年)5月29日 提出

真庭市長 太田 昇

令和 年 月 日 原案  
修正 決

[提案理由]

行政手続における特定の個人を識別するための番号の利用等に関する法律の一部改正に伴い、引用する条項の変更があったため、条例の所要の改正を行うものである。

## 真庭市条例第 号

真庭市個人番号の利用及び特定個人情報の提供に関する条例の一部を改正する条例

真庭市個人番号の利用及び特定個人情報の提供に関する条例(平成27年真庭市条例第53号)の一部を次のように改正する。

第2条第2号中「第2条第8項」を「第2条第9項」に改め、同条第3号中「第2条第12項」を「第2条第13項」に改め、同条第4号中「第2条第14項」を「第2条第15項」に改める。

附 則

この条例は、公布の日から施行する。

真庭市個人番号の利用及び特定個人情報の提供に関する条例新旧対照表

| 改正案   | 現行  |
|---|---|
| <p>(定義)</p> <p>第2条 この条例において、次の各号に掲げる用語の意義は、当該各号に定めるところによる。</p> <p>(1) (略)</p> <p>(2) 特定個人情報 法第2条第9項に規定する特定個人情報をいう。</p> <p>(3) 個人番号利用事務実施者 法第2条第13項に規定する個人番号利用事務実施者をいう。</p> <p>(4) 情報提供ネットワークシステム 法第2条第15項に規定する情報提供ネットワークシステムをいう。</p> <p>(5)・(6) (略)</p> | <p>(定義)</p> <p>第2条 この条例において、次の各号に掲げる用語の意義は、当該各号に定めるところによる。</p> <p>(1) (略)</p> <p>(2) 特定個人情報 法第2条第8項に規定する特定個人情報をいう。</p> <p>(3) 個人番号利用事務実施者 法第2条第12項に規定する個人番号利用事務実施者をいう。</p> <p>(4) 情報提供ネットワークシステム 法第2条第14項に規定する情報提供ネットワークシステムをいう。</p> <p>(5)・(6) (略)</p> |

議案第 5 1 号

真庭市地方活力向上地域における固定資産税の特例に関する条例の一部  
改正について

真庭市地方活力向上地域における固定資産税の特例に関する条例の一部を改  
正する条例を別紙のとおり提出する。

令和 8 年 ( 2 0 2 6 年 ) 5 月 2 9 日 提 出

真庭市長 太 田 昇

令和 年 月 日 原 案 決  
修正

[提案理由]

企業が本市に本社機能を移転等した場合の固定資産税に係る特例措置につい  
て、地域再生法第 1 7 条の 6 の地方公共団体等を定める省令の一部改正に合わ  
せるため、条例の所要の改正を行うものである。

真庭市条例第 号

真庭市地方活力向上地域における固定資産税の特例に関する条例の一部  
を改正する条例

真庭市地方活力向上地域における固定資産税の特例に関する条例(平成28年  
真庭市条例第26号)の一部を次のように改正する。

第3条中「令和8年3月31日」を「令和10年3月31日」に改め、「償却資産」  
の次に「(所得税法施行令(昭和40年政令第96号)第6条第1号から第3号まで又  
は法人税法施行令(昭和40年政令第97号)第13条第1号から第3号までに掲げる  
ものに限る。)」を加える。

附 則

この条例は、公布の日から施行し、令和9年度以後の年度分の固定資産税に  
ついて適用する。

真庭市地方活力向上地域における固定資産税の特例に関する条例新旧対照表

| 改正案   | 現行  |
|---|---|
| <p>(特例適用の範囲)</p> <p>第3条 この特例は、省令第1条に規定する公示日(以下「公示日」という。)から令和10年3月31日までの間に、法第17条の2第3項の規定により同条第1項に規定する地方活力向上地域等特定業務施設整備計画の認定を受けた同条第4項に規定する認定事業者であって、当該認定を受けた日から同日の翌日以後2年を経過する日まで(同日までに同条第6項の規定により当該認定を取り消されたときは、その取り消された日の前日まで)の間に、地方活力向上地域内において当該認定地方活力向上地域等特定業務施設整備計画に従って特別償却設備を新設し、又は増設した者について、当該特別償却設備である家屋又は構築物及び償却資産(所得税法施行令(昭和40年政令第96号)第6条第1号から第3号まで又は法人税法施行令(昭和40年政令第97号)第13条第1号から第3号までに掲げるものに限る。)並びに当該家屋又は構築物の敷地である土地(公示日以後に取得したものに限り、かつ、土地については、その取得の日の翌日から起算して1年以内に当該土地を敷地とする当該家屋又は構築物の建設の着手があった場合における当該土地に限る。)に対して固定資産税を課する場合に対して適用する。</p> | <p>(特例適用の範囲)</p> <p>第3条 この特例は、省令第1条に規定する公示日(以下「公示日」という。)から令和8年3月31日までの間に、法第17条の2第3項の規定により同条第1項に規定する地方活力向上地域等特定業務施設整備計画の認定を受けた同条第4項に規定する認定事業者であって、当該認定を受けた日から同日の翌日以後2年を経過する日まで(同日までに同条第6項の規定により当該認定を取り消されたときは、その取り消された日の前日まで)の間に、地方活力向上地域内において当該認定地方活力向上地域等特定業務施設整備計画に従って特別償却設備を新設し、又は増設した者について、当該特別償却設備である家屋又は構築物及び償却資産並びに当該家屋又は構築物の敷地である土地(公示日以後に取得したものに限り、かつ、土地については、その取得の日の翌日から起算して1年以内に当該土地を敷地とする当該家屋又は構築物の建設の着手があった場合における当該土地に限る。)に対して固定資産税を課する場合に対して適用する。</p> |

## 議案第52号

### 動産の買入れについて

下記のとおり動産の買入れをしたいので、地方自治法(昭和22年法律第67号)第96条第1項第8号及び真庭市議会の議決に付すべき契約及び財産の取得又は処分に関する条例(平成17年真庭市条例第55号)第3条の規定により議会の議決を求める。

### 記

- 1 購入物件 除雪ドーザ(11t級、サイドスライドマルチプラウ)
- 2 契約の方法 条件付一般競争入札による契約
- 3 契約金額 18,799,000円
- 4 契約の相手方 岡山県真庭市美甘4136-1  
原商店 代表者 原 敦子

令和8年(2026年)5月29日 提出

真庭市長 太田 昇

原 案

令和 年 月 日 決

修 正

### [提案理由]

動産の買入れを行うに当たり、予定価格が2,000万円以上であることから、地方自治法第96条第1項第8号及び真庭市議会の議決に付すべき契約及び財産の取得又は処分に関する条例第3条の規定により議会の議決を求めるものである。



除雪ドーザ(11t級、サイドスライドマルチプラウ)主要諸元表

| 区 分     | 項 目             | 型 式 ・ 内 容 等               |          |
|---------|-----------------|---------------------------|----------|
| 車 体     | 車 種             | 除雪ドーザ(11t級、サイドスライドマルチプラウ) |          |
|         | 名 称             | WA200-8Y                  |          |
|         | 型 式             | YDR-WA137                 |          |
|         | 最 高 出 力         | 94.0 kW/2,000 rpm         |          |
|         | 駆 動 方 式         | 総輪駆動方式(4×4)、HST(無段変速)     |          |
|         | 懸 架 装 置         | サイドスライドマルチプラウ             |          |
|         | タイヤ(前輪・後輪)      | スノータイヤ                    |          |
|         | 寸 法<br>(外形図による) | 全 長                       | 6,875 mm |
|         |                 | 全 幅                       | 2,550 mm |
|         |                 | 全 高                       | 3,170 mm |
| 車 両 重 量 | 10,105 kg       |                           |          |
| 車 両 定 員 | 2 名             |                           |          |
| 性 能     | 除 雪 幅           | 3,450 mm                  |          |
|         | 最 小 回 転 半 径     | 5,100 mm                  |          |

● 外觀写真



● 寸法等

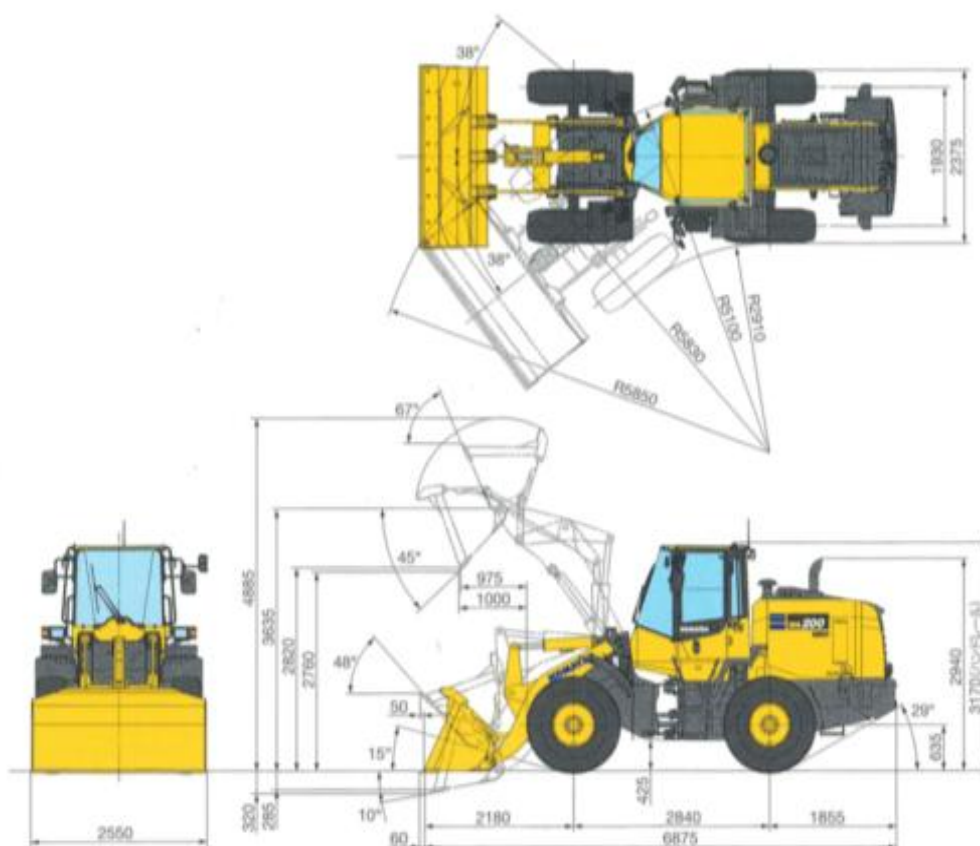

単位：mm

## 議案第53号

### 動産の買入れについて

下記のとおり動産の買入れをしたいので、地方自治法(昭和22年法律第67号)第96条第1項第8号及び真庭市議会の議決に付すべき契約及び財産の取得又は処分に関する条例(平成17年真庭市条例第55号)第3条の規定により議会の議決を求める。

### 記

- |          |                                |
|----------|--------------------------------|
| 1 購入物件   | 除雪ドーザ(11t級、サイドスライドアングリングプラウ)   |
| 2 契約の方法  | 条件付一般競争入札による契約                 |
| 3 契約金額   | 18,183,000円                    |
| 4 契約の相手方 | 岡山県真庭市美甘4136-1<br>原商店 代表者 原 敦子 |

令和8年(2026年)5月29日 提出

真庭市長 太田 昇

原 案

令和 年 月 日 決

修 正

#### [提案理由]

動産の買入れを行うに当たり、予定価格が2,000万円以上であることから、地方自治法第96条第1項第8号及び真庭市議会の議決に付すべき契約及び財産の取得又は処分に関する条例第3条の規定により議会の議決を求めるものである。



除雪ドーザ(11t級、サイドスライドアングリングプラウ)主要諸元表

| 区 分     | 項 目             | 型 式 ・ 内 容 等                  |          |
|---------|-----------------|------------------------------|----------|
| 車 体     | 車 種             | 除雪ドーザ(11t級、サイドスライドアングリングプラウ) |          |
|         | 名 称             | WA200-8Y                     |          |
|         | 型 式             | YDR-WA137                    |          |
|         | 最 高 出 力         | 94.0 kW/2,000 rpm            |          |
|         | 駆 動 方 式         | 総輪駆動方式(4×4)、HST(無段変速)        |          |
|         | 懸 架 装 置         | サイドスライドアングリングプラウ             |          |
|         | タイヤ(前輪・後輪)      | スノータイヤ                       |          |
|         | 寸 法<br>(外形図による) | 全 長                          | 6,875 mm |
|         |                 | 全 幅                          | 2,550 mm |
|         |                 | 全 高                          | 3,170 mm |
| 車 両 重 量 | 10,105 kg       |                              |          |
| 車 両 定 員 | 2 名             |                              |          |
| 性 能     | 除 雪 幅           | 3,450 mm                     |          |
|         | 最 小 回 転 半 径     | 5,100 mm                     |          |

● 外觀写真



● 寸法等

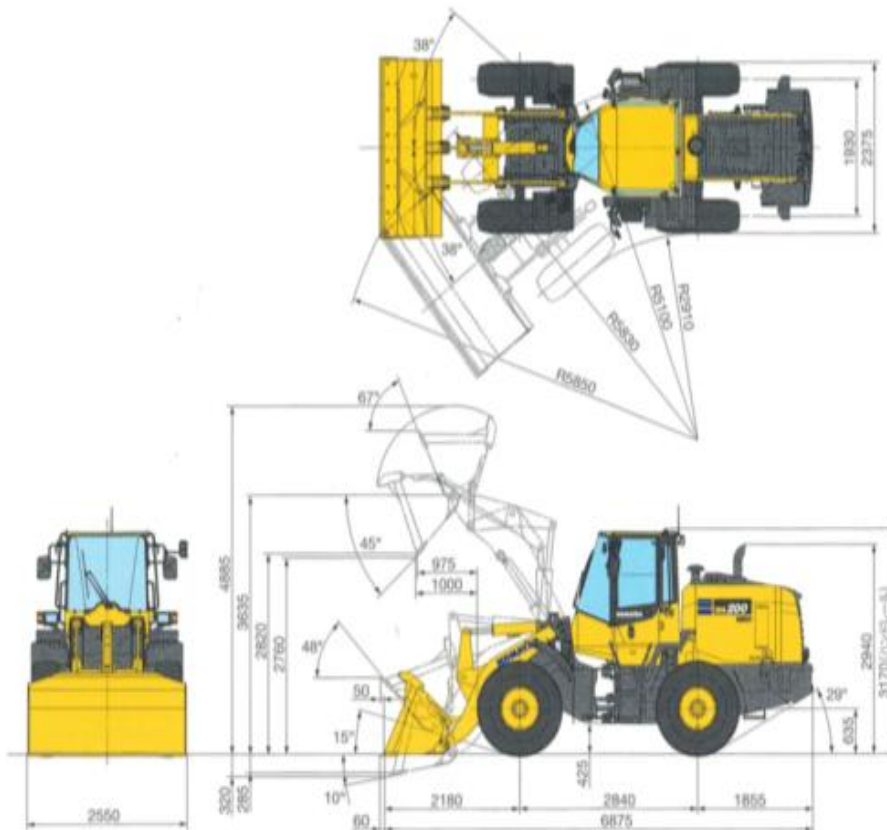

単位：mm

議案第54号

動産の買入れについて

下記のとおり動産の買入れをしたいので、地方自治法(昭和22年法律第67号)第96条第1項第8号及び真庭市議会の議決に付すべき契約及び財産の取得又は処分に関する条例(平成17年真庭市条例第55号)第3条の規定により議会の議決を求める。

記

- |          |   |
|----------|---|
| 1 購入物件   | 水槽付消防ポンプ自動車                               |
| 2 契約の方法  | 条件付一般競争入札による契約                            |
| 3 契約金額   | 107,800,000円                              |
| 4 契約の相手方 | 岡山県倉敷市水島南春日町8番32号<br>有限会社亀屋防災 代表取締役 野村 信一 |

令和8年(2026年)5月29日 提出

真庭市長 太田 昇

原 案

令和 年 月 日 決

修 正

[提案理由]

動産の買入れを行うに当たり、予定価格が2,000万円以上であることから、地方自治法第96条第1項第8号及び真庭市議会の議決に付すべき契約及び財産の取得又は処分に関する条例第3条の規定により議会の議決を求めるものである。



水槽付消防ポンプ自動車主要諸元表

| 項目      |         | 型式・内容等                       |
|---------|---------|------------------------------|
| 車両ベース   |         | 7 t 級ダブルキャブオーバー型             |
| 車両寸法    | 全長      | 7, 1 3 0 mm                  |
|         | 全幅      | 2, 3 3 0 mm                  |
|         | 全高      | 3, 2 5 0 mm                  |
|         | ホイールベース | 3, 7 9 0 mm                  |
| 車両総重量   |         | 1 4, 5 0 0 k g               |
| 乗車定員    |         | 6 名                          |
| エンジン形式  |         | ディーゼルエンジン 5, 1 2 3 c c       |
| 変速装置    |         | A T                          |
| 駆動方式    |         | 2 W D                        |
| ポンプ性能   |         | A-2 級                        |
| 泡自動混合装置 |         | フォームプロ                       |
| 水槽容量    |         | 5, 0 0 0 ℓ                   |
| 放水銃     |         | クロスファイヤー放水銃 (泡放射可能)          |
| 大型照明装置  |         | ナイトスキャンチーフ LED (1 8 0 W × 2) |

■外観写真



議案第55号

令和8年度(2026年度)真庭市一般会計補正予算(第1号)について

令和8年度真庭市一般会計補正予算(第1号)について、別紙のとおり提出する。

令和8年(2026年)5月29日 提出

真庭市長 太田 昇

令和 年 月 日 原案  
修正 決